



# Electrolux



[electrolux.com/register](http://electrolux.com/register)



COPP03K  
COPP05K  
COPP10K  
COPP10X  
EOF7P86H3  
EOKPP0B0  
LOF7P16K  
XOP0PNK

## POSTAVLJANJE / ИНСТАЛИРАЊЕ / NAMESTITEV

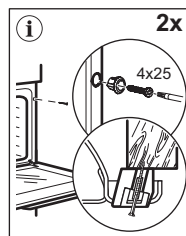
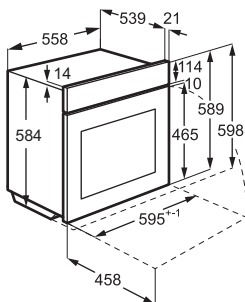
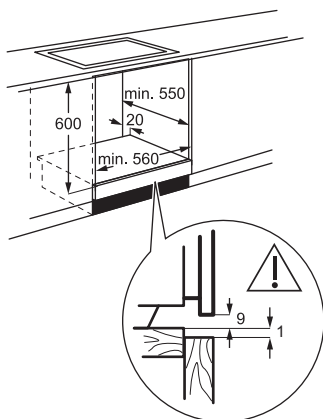

(\*mm)

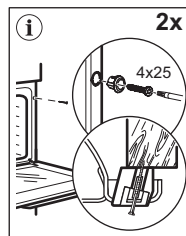
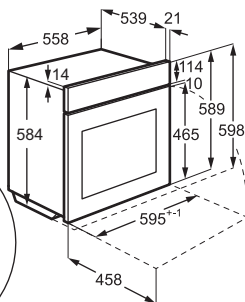
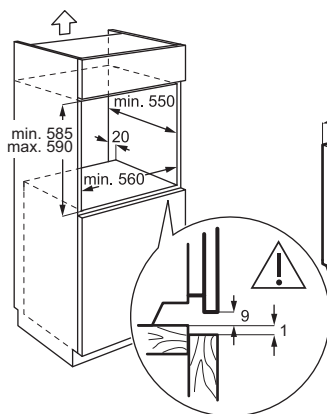
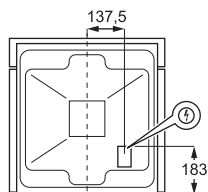
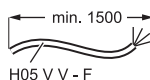

(\*mm)

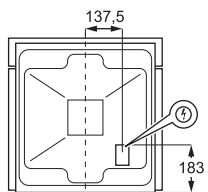
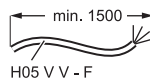

1. SIGURNOSNE INFORMACIJE.....	3	6. SAVJETI I PREPORUKE.....	10
2. SIGURNOSNE UPUTE.....	4	7. ODRŽAVANJE I ČIŠĆENJE.....	11
3. OPIS PROIZVODA.....	7	8. RJEŠAVANJE PROBLEMA.....	13
4. PRIJE PRVE UPOTREBE.....	7	9. ENERGETSKA UČINKOVITOST.....	14
5. SVAKODNEVNA UPORABA.....	7	10. BRIGA O OKOLIŠU.....	15

## 1. ⚠ SIGURNOSNE INFORMACIJE

Prije ugradnje i uporabe uređaja, pažljivo pročitajte priložene upute. Proizvođač nije odgovoran za ozljede ili oštećenje koji su rezultat neispravne ugradnje ili uporabe. Upute uvijek držite na sigurnom i pristupačnom mjestu za buduću uporabu.

### 1.1 Sigurnost djece i ranjivih osoba

- Ovaj uređaj mogu koristiti djeca u dobi od 8 godina i starija te osobe smanjenih tjelesnih, osjetilnih ili mentalnih mogućnosti ili osobe koje ne raspolažu iskustvom ili znanjem ako su pod nadzorom osobe odgovorne za njihovu sigurnost i rade po uputama koje se odnose na sigurno korištenje uređaja te razumiju uključene opasnosti. Djeca mlađa od 8 godina i osobe s vrlo teškim i složenim invaliditetom moraju se držati podalje od uređaja, osim

ako su pod stalnim nadzorom.

- Djeca bi trebala biti pod nadzorom kako bi se osiguralo da se ne igraju s uređajem.
- Ambalažu držite podalje od djece i zbrinite je na ispravan način.
- UPOZORENJE: Uređaj i njegovi dostupni dijelovi zagrijavaju se tijekom uporabe. Držite djecu i kućne ljubimce podalje tijekom uporabe i hlađenja.
- Ako postoji, aktivirajte uređaj za zaštitu djece.
- Djeca ne smiju čistiti ni održavati uređaj bez nadzora.

### 1.2 Opća sigurnost

- Ovaj uređaj namijenjen je isključivo za kuhanje.
- Ovaj je uređaj namijenjen za uporabu u kućanstvu i ostalim smještajnim jedinicama u zatvorenom prostoru.

- Ovaj uređaj može se koristiti u uredima, hotelskim sobama, sobama pansiona/ prenoćišta, seoskim kućama za goste i drugim sličnim smještajnim objektima u kojima takva uporaba ne prelazi prosječnu razinu uporabe u domaćinstvu.
- Ne upotrebljavajte uređaj prije postavljanja u ugradbeni ormarić.
- Isključite uređaj iz izvora napajanja prije obavljanja bilo kakvog održavanja.
- Ako je kabel napajanja oštećen, mora ga zamijeniti proizvođač, ovlašteni servisni centar ili kvalificirane osobe kako bi se izbjegao strujni udar.
- **UPOZORENJE:** Prije zamjene žarulje pobrinite se da je uređaj isključen kako biste izbjegli električni udar.
- **UPOZORENJE:** Uređaj i njegovi dostupni dijelovi zagrijavaju se tijekom uporabe. Pripazite i nemojte dirati grijače ili površinu unutrašnjosti uređaja.
- Uvijek koristite rukavice za pećnicu kako biste uklonili ili umetnuli pribor ili posuđe.
- Da biste uklonili nosače police, najprije povucite prednji dio nosača police, a zatim stražnji kraj dalje od bočnih stijenki. Nosače police vratite na mjesto obrnutim redoslijedom.
- Za čišćenje uređaja ne koristite uređaj za parno čišćenje.
- Ne koristite agresivna abrazivna sredstva za čišćenje ili oštre metalne strugače za čišćenje staklenih vrata jer mogu oštetiti površinu, a to može dovesti do loma stakla.
- Prije pirolitičkog čišćenja izvadite sav pribor iz pećnice i uklonite sve naslage/prolivene naslage iz unutrašnjosti uređaja.

## 2. SIGURNOSNE UPUTE

### 2.1 Postavljanje

#### **UPOZORENJE!**

Samo kvalificirana osoba smije instalirati ovaj uređaj.

- Odstranite svu ambalažu.
- Ne postavljajte i ne koristite oštećeni uređaj.

- Slijedite upute za instalaciju dostupne na našoj web stranici.
- Budite oprezni pri pomicanju uređaja jer je težak. Upotrebljavajte zaštitne rukavice i zatvorenu obuću.
- Uređaj ne povlačite za ručku.
- Ugradite uređaj na sigurno i prikladno mjesto koje zadovoljava uvjete postavljanja.
- Održavajte minimalnu udaljenost od drugih uređaja i kuhinjskih elemenata.

- Prije montiranja uređaja, provjerite stoji li ravno i otvaraju li se vrata bez ikakvih ograničenja.
- Uređaj je opremljen električnim sustavom za hlađenje. Mora se priključiti na napajanje.

## 2.2 Električni priključak

### ⚠ UPOZORENJE!

Rizik od požara i strujnog udara.

- Sve električne priključke treba izvesti kvalificirani električar.
- Provjerite jesu li parametri na nazivnoj pločici kompatibilni s nazivnim vrijednostima opskrbe električne mreže.
- Uređaj mora biti uzemljen. Uvijek upotrebljavajte ispravno postavljenu izoliranu utičnicu.
- Nemojte upotrebljavati adaptere s više utikača i produžne kabele.
- Izbjegavajte oštećenje mrežnog utikača i kabela. Ako je potrebna zamjena, mora je izvršiti naš ovlašteni servisni centar.
- Pripazite na to da mrežni kabeli ne dodiruju i da nisu blizu vrata uređaja ili prostora ispod njega, posebice dok radi ili ako su vrata vruća.
- Zaštita od udara za dijelove koji su pod naponom ili su izolirani mora biti sigurno pričvršćena i ne smije se moći ukloniti bez alata.
- Priključite mrežni utikač u utičnicu tek na kraju postavljanja. Osigurajte pristup mrežnom utikaču nakon postavljanja.
- Ako je utičnica labava, ne priključujte utikač.
- Ne isključujte uređaj povlačenjem za mrežni kabel. Uvijek povucite za mrežni utikač.
- Upotrebljavajte samo ispravne izolacijske uređaje: zaštitnike za vodove, osigurače (osigurači s vijcima uklonjeni iz držača), prekidači gubitka uzemljenja i sklopnici.
- Električna instalacija mora imati izolacijski uređaj koji omogućava isključivanje uređaja iz mreže na svim polovima, s razmakom kontakta od najmanje 3 mm.
- Potpuno zatvorite vrata uređaja prije priključivanja utikača u utičnicu.
- Ovaj uređaj se isporučuje s glavnim utikačem i glavnim kabelom.

### Vrste kabela primjenjivih za ugradnju ili zamjenu u Europi:

H07 RN-F, H05 RN-F, H05 RRF, H05 VV-F, H05 V2V2-F (T90), H05 BB-F

Za presjek kabela pogledajte ukupnu snagu na nazivnoj ploči. Možete pogledati i tablicu:

Ukupna snaga (W)	Presjek kabela (mm <sup>2</sup> )
maksimalno 1.380	3x0.75
maksimalno 2.300	3x1
maksimalno 3.680	3x1.5

Kabel uzemljenja (zeleni/žuti kabel) mora biti 2 cm dulji od plavih faznih i smeđih neutralnih kabela.

## 2.3 Uporaba

### ⚠ UPOZORENJE!

Opasnost od ozljeda, opekline, električnog udara ili eksplozije.

- Ne mijenjajte specifikacije uređaja.
- Pazite na to da ventilacijski otvori nisu blokirani.
- Ne ostavljajte uređaj bez nadzora tijekom rada.
- Isključite uređaj nakon svake uporabe.
- Budite oprezni prilikom otvaranja vrata uređaja tijekom rada, jer se mogu osloboditi vrući zrak i zapaljive smjese sastojaka koji sadrže alkohol.
- Ne rukujte uređajem mokrim rukama ili ako dođe u kontakt s vodom.
- Ne pritiskajte otvorena vrata.
- Ne koristite uređaj kao radnu površinu ili kao površinu za odlaganje.
- Iskre i otvoreni plamen moraju biti podalje od uređaja kada su vrata otvorena.
- Koristite samo odobreno staklo i staklenke za konzerviranje.
- Ne stavljajte zapaljive proizvode blizu uređaja.

### ⚠ UPOZORENJE!

Opasnost od oštećenja uređaja.

- Da biste spriječili oštećenje ili promjenu boje cakline:
  - Ne stavljajte posuđe za pećnicu ili predmete izravno na dno unutrašnjosti uređaja.
  - Ne stavljajte aluminijsku foliju izravno na dno unutrašnjosti uređaja.
  - ne stavljajte vodu izravno u vrući uređaj.
  - Ne ostavljajte vlažno posuđe i hranu u uređaju nakon pripreme hrane.
  - Budite oprezni prilikom uklanjanja ili instaliranja pribora.

- Promjena boje emajla ili nehrđajućeg čelika ne utječe na radna svojstva uređaja.
- Koristite duboku tavu za vlažne kolače, jer voćni sokovi mogu uzrokovati trajne mrlje.
- Uvijek kuhajte sa zatvorenim vratima uređaja.
- Ako je uređaj postavljen iza ploče namještaja, nemojte zatvarati ploču tijekom upotrebe ili dok se uređaj potpuno ne ohladi kako biste spriječili oštećenje toplinom i vlagom.
- Što se tiče žarulje(a) unutar ovog proizvoda i rezervnih žarulja koje se prodaju zasebno: Ove žarulje namijenjene su da izdrže ekstremne fizičke uvjete u kućanskim uređajima, poput temperature, vibracija, vlage ili su namijenjene signaliziranju informacija o radnom stanju uređaja. Nisu namijenjene za druge primjene i nisu pogodne za osvjetljenje u kućanstvu.
- Ovaj proizvod sadržava izvor svjetlosti klase energetske učinkovitosti G.
- Koristite samo žarulje s istim specifikacijama).
- Za popravak uređaja obratite se ovlaštenom servisnom centru. Koristite samo originalne rezervne dijelove.

## 2.4 Održavanje i čišćenje

### UPOZORENJE!

Opasnost od ozljeda, požara ili oštećenja uređaja.

- Prije održavanja isključite uređaj i iskopčajte ga iz električne mreže.
- Pobrinite se da je uređaj hladan kako ne bi došlo do pucanja stakla. Ako su staklene ploče vrata oštećene, obratite se ovlaštenom servisnom centru radi zamjene.
- Budite oprezni prilikom uklanjanja vrata s uređaja - teška su.
- Očistite i osušite uređaj, njegovu unutrašnjost i pribor nakon svake upotrebe kako biste spriječili kondenzaciju pare, koroziju i propadanje površine.
- Pri čišćenju uređaja i pribora koristite krpu od mikrovlakana, toplu vodu i neutralne deterdžente. Ne koristite abrazivne proizvode, spužve, otapala ili metalne predmete s oštrim rubovima.

- Prilikom korištenja spreja za pećnicu slijedite sigurnosne upute na pakiranju.

### Pirolitičko čišćenje

- Pročitajte sve upute za pirolitičko čišćenje
- Prije provođenja pirolitičkog čišćenja i početnog prethodnog zagrijavanja iz pećnice uklonite:
  - ostatake hrane, prolivena / nataložena ulja ili masti.
  - sve uklonjive predmete (uključujući police, bočne vodilice itd., isporučene s uređajem), posebno sve neprijanjajuće posude, tave, plitice, pribor itd.
- Držite djecu podalje tijekom pirolitičkog čišćenja jer se uređaj jako zagrijava i iz prednjih otvora izlazi vrući zrak.
- Tijekom pirolitičkog čišćenja oslobađaju se pare od ostataka kuhanja i građevinskih materijala. Osigurajte dobru ventilaciju tijekom i nakon početnog zagrijavanja i pirolitičkog čišćenja.
- Ne proljevajte i ne koristite vodu za vrata pećnice tijekom i nakon pirolitičkog čišćenja kako ne biste oštetili staklene ploče.
- Pare koja se ispuštaju iz pirolitičkih pećnica / ostaci kuhanja nisu štetni za ljude, uključujući djecu ili osobe s određenim zdravstvenim stanjima.
- Kućne ljubimce držite podalje od uređaja tijekom i nakon pirolitičkog čišćenja i početnog zagrijavanja. Mali kućni ljubimci (osobito ptice i gmazovi) mogu biti vrlo osjetljivi na promjene temperature i ispuštene pare.
- Neprijanjajuće površine na loncima, tavama, pladnjevima i priboru mogu se oštetiti pirolitičkim čišćenjem na visokim temperaturama i može se ispuštati mala količina štetnih para.

## 2.5 Zbrinjavanje

### UPOZORENJE!

Opasnost od ozljeda ili gušenja.

- Obratite se općinskim vlastima za informacije o načinu zbrinjavanja uređaja.
- Isključite uređaj s glavnog napajanja, zatim prerežite i zbrinite električni kabel.

## 3. OPIS PROIZVODA

### 3.1 Opći pregled

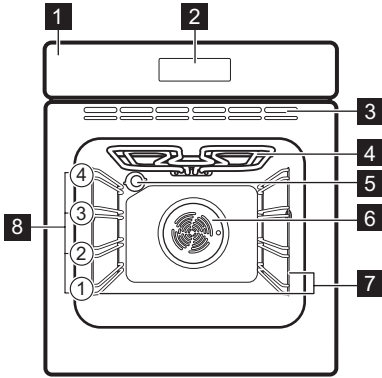

- 1 Upravljačka ploča
- 2 Zaslom
- 3 Otvori za ventiliranje za ventilator hlađenja
- 4 Grijaći element
- 5 Žarulja

- 6 Ventilator
- 7 Nosač polica, uklonjiv
- 8 Položaji polica

### 3.2 Dodirna polja

	Za uključenje i isključenje uređaja.
	Za navigaciju izbornikom.
	Za podešavanje postavki.
	Pritisnite za postavljanje funkcije: AirFry.
	Za postavljanje funkcije pomoći pri kuhanju.
	Pritisnite za postavljanje funkcija tajmera.
	Za ulazak u postavke.
	Pritisnite za potvrdu odabira.

## 4. PRIJE PRVE UPOTREBE

### 4.1 Postavljanje vremena

1. Pritisnite ili za podešavanje sati i minuta.
2. Pritisnite za potvrdu.

### 4.2 Početno predgrijavanje i čišćenje

1. Prethodno zagrijte prazan uređaj kako biste uklonili sve mirise. Prozračite prostoriju.

2. Izvadite sav pribor iz pećnice i nosače polica.
3. Postavite svaku funkciju na maksimalnu temperaturu i pustite uređaj da radi određeno vrijeme: 1 h, 15 min, 15 min. Pogledajte Svakodnevna uporaba.
4. Isključite uređaj i pustite ga da se ohladi.
5. Očistite krpom od mikrovlakana, toplom vodom i blagim deterdžentom. Vratite dodatke i nosače polica.









## 5. SVAKODNEVNA UPORABA

### 5.1 Funkcije pećnice

**Vrući zrak:** Ravnomjerno pečenje, mekoća, sušenje

**Tradicionalno pečenje:** Tradicionalno pečenje







**AirFry:** Prženje hrane s manje ulja i bez papira za pečenje.

	<b>Zamrznuta hrana:</b> Pomfrit, kroketi od krumpira, proljetne rollice
	<b>Funkcija za pizzu:</b> Pečenje pize
	<b>Donji grijač:</b> Pečenje kolača
	<b>Odmrzavanje:</b> Odmrzavanje
	<b>Vlažno pečenje:</b> Pečenje
	<b>Roštilj:</b> Tostiranje, roštiljanje
	<b>Turbo roštilj:</b> Pečenje mesa, tamnjenje
	<b>Podgrijavanje:</b> Zagrijavanje, kuhanje

Za promjenu funkcije pritisnite  da biste isključili uređaj, a zatim ga ponovno pritisnite za uključivanje.

Žarulja se može automatski isključiti na temperaturi ispod 80 °C tijekom nekih funkcija pećnice.





## 5.2 Postavka: Funkcije pećnice

1. Pritisnite  za uključivanje uređaja.
2. Za navigaciju funkcijama pritisnite  ili .
3. Pritisnite  ili  za podešavanje temperature.
4. Pritisnite **OK**.
5. Pritisnite  za isključivanje funkcije pećnice.

 Traka napretka – vizualno pokazuje kada uređaj dosegne postavljenu temperaturu ili kada vrijeme pripreme završava.



**>>** Brzo zagrijavanje – pritisnite i držite **OK** 3 sekunde tijekom faze zagrijavanja kako biste skratili vrijeme zagrijavanja. Dostupno je za neke funkcije pećnice. Ventilator se može automatski uključiti.

## 5.3 Tajmer

1. Pritisnite .
2. Pritisnite  ili  za odabir funkcije tajmera.
3. Pritisnite  ili  za podešavanje vremena. Pritisnite **OK**.







Za poništavanje funkcije tajmera, pritisnite i držite 3 sekunde .

## 8 HRVATSKI



Funkcije tajmera	
	Postavljanje odbrojavanja. Po isteku tajmera oglašava se zvučni signal.
	Postavljanje odbrojavanja. Po isteku tajmera oglašava se zvučni signal i kuhanje prestaje.
	Za odgodu početka i / ili završetka kuhanja.
<b>Tajmer prema gore</b>	Za prikaz koliko dugo uređaj radi od trenutka pokretanja funkcije. Možete ga resetirati iz izbornika timera.























## 5.4 Postavka: Pomoć pri kuhanju

Podizbornik Pomoć pri kuhanju sastoji se od programa predviđenih za određena jela. Programi započinju s odgovarajućom postavkom. Tijekom kuhanja možete podesiti vrijeme i temperaturu.







1. Pritisnite  za uključivanje uređaja.
2. Pritisnite .
3. Pritisnite  ili  za odabir funkcija pomoći pri kuhanju.
4. Pritisnite  ili  za podešavanje postavki ako je to potrebno.
5. Pritisnite **OK** za potvrdu.
6. Kad funkcija završi, provjerite je li hrana spremna. Ukoliko je potrebno produžite vrijeme kuhanja. Za pomoć pri kuhanju s termometrom za hranu postupak je isti.

## Podizbornik: Pomoć pri kuhanju



Legenda	
	Dostupno je podešavanje težine.
	Prethodno zagrijte uređaj prije početka kuhanja.
	Razina police. Pogledajte Opis proizvođa.

Jela	
 <b>Pizza</b>	 ; <b>lim za pečenje</b> obložen papirom za pečenje
 <b>Piletina</b> 1 – 1,5 kg; svježe	<b>9</b>  <b>2</b> ; složenac na <b>limu za pečenje</b> Piletinu okrenite nakon polovice vremena kuhanja da se ujednačeno zapeče.
 <b>Govedina</b> 1 – 1,5 kg; 4 – 5 cm debelih komada	 ; <b>lim za pečenje</b> Meso popržite nekoliko minuta u vrućoj tavi. Umetnite u uređaj.
 <b>Fileti</b>	  ; složenac na <b>žičanoj rešetki</b>
 <b>Lasagne</b> 1 – 1,5 kg	 <b>2</b> ; složenac na <b>žičanoj rešetki</b>
 <b>Quiche</b>	 ; kalup za pečenje na <b>žičanoj rešetki</b>
 <b>Krumpir</b> 1 kg	 ; <b>lim za pečenje</b> Stavite cijele krumpire s korom na pekač za pecivo.
 <b>Gratinirano povrće</b> 1 – 1,5 kg	 ; <b>lim za pečenje</b> obložen papirom za pečenje Narežite povrće na komadiće.
 <b>Muffini</b>	  ; pekač za muffine na <b>žičanoj rešetki</b>
 <b>Ciabatta</b> 0,8 kg	  ; <b>lim za pečenje</b> obložen papirom za pečenje Potrebno je više vremena za bijeli kruh.



## 5.5 Promjena: Postavke

1. Pritisnite  za uključivanje uređaja.
2. Pritisnite  za pristup postavkama.
3. Pritisnite  ili  za podešavanje postavki. Pritisnite OK.
4. Pritisnite  ili  za podešavanje vrijednosti.
5. Pritisnite OK za potvrdu ili izlazak iz načina podešavanja.
6. Pritisnite  za izlazak iz postavki.

## Podizbornik: Postavke

Postavka	Vrijednost
<b>01</b> Pirolytičko čišćenje	Programi čišćenja
<b>02</b> Sat	Promijeni
<b>03</b> Osvjetljenje	Uključeno / Isključeno
<b>04</b> Brzo zagrijavanje	Uključeno / Isključeno
<b>05</b> Tajmer prema gore	Uključeno / Isključeno
<b>06</b> Svjetlina zaslona	1 – 5
<b>07</b> Tonovi tipki	Beep, Clic, None
<b>08</b> Glasnoća zujalice	1 – 4
<b>09</b> -	-
<b>10</b> Senzor za hranu <sup>1)</sup>	1  – Alarm, 2  – Alarm i zauzastavljanje
<b>11</b> Podsjetnik Za Čišćenje <sup>1)</sup>	Uključeno / Isključeno
<b>12</b> -	-
<b>13</b> Demo način rada	Aktivacijska šifra: 2468
<b>14</b> Verzija softvera	Provjera
<b>15</b> Resetiraj sve postavke	Da / Ne

<sup>1)</sup> samo odabrani modeli



Zadane postavke počinju od **02**. Za navigaciju koristite  i .

## 5.6 Blokiranje

Ova funkcija sprječava nehotičnu promjenu funkcije uređaja.

Kada je uključeno tijekom uporabe, blokira upravljačku ploču i vrata osiguravajući da se trenutne postavke kuhanja nastavljaju bez prekida.

Kada je uključeno dok je uređaj ugašen, drži upravljačku ploču blokiranom, sprječavajući nenamjerno uključivanje uređaja.

  – pritisnite i držite za uključivanje i isključivanje funkcije.

 – treperi 3 puta kada je blokiranje uključeno.

## 5.7 Pribor



Dostupna dodatna oprema ovisno o modelu. Skenirajte QR kod kako biste provjerili kako koristiti pribor isporučen s vašim uređajem. Opcijski pribor možete naručiti zasebno. Za više informacija, obratite se lokalnom dobavljaču.

Malo udubljenje na vrhu povećava sigurnost i pruža zaštitu od naginjanja. Obod oko police sprječava klizanje posuđa s police.

Umetnite dodatke (mreža za pečenje/pekač) između vodilica nosača police. Provjerite dodiruje li policica stražnju stranu unutrašnjosti pećnice i jesu li nožice okrenute prema dolje.

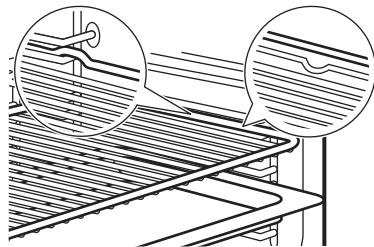

Ako vaša plitica ima nagib, postavite je prema stražnjem dijelu pećnice.

Ako na dodacima postoji natpis, provjerite je li okrenut prema vama.

Ako koristite pliticu s otvorima, postavite pekač / pliticu ispod nje za sakupljanje tekućina koje kapaju.





## 6. SAVJETI I PREPORUKE

### 6.1 Preporuke za kuhanje

Temperature i vremena kuhanja u tablicama služe samo kao primjeri. Oni ovise o receptu, kvaliteti i količini korištenih sastojaka. Ako ne možete naći postavke za određeni recept, potražite onaj koji mu je sličan.





Brojite položaje policica od dna pećnice.



**Simboli korišteni u tablicama:**





	Vrsta hrane
	Funkcija pećnice
°C	Temperatura
	Položaj police
	Vrijeme pečenja (min)
	Dodatne informacije

### 6.2 Vlažno pečenje

Za najbolje rezultate slijedite prijedloge navedene u tablici u nastavku.

	°C			
Slatke rolade, 12 komada	180	2	35 - 40	1)
Rolade, 9 komada	180	2	35 - 40	1)
Pizza, zamrznuta, 0,35 kg	220	2	35 - 40	2)

	°C			
Švicarska rolada	170	2	30 - 40	1)
Brownie	180	2	30 - 40	1)
Sufle, 6 komada	200	3	30 - 40	3)
Biskvitna podloga za flan	170	2	20 - 30	4)
Biskvitna torta Victoria	170	2	35 - 45	5)
Poširana riba, 0,3 kg	180	3	35 - 45	1)
Cijela riba, 0,2 kg	180	3	35 - 45	1)
Riblji file, 0,3 kg	180	3	35 - 45	6)
Poširano meso, 0,25 kg	200	3	40 - 50	1)
Ražnjić, 0,5 kg	200	3	25 - 35	1)
Kolačići, 16 komada	180	2	20 - 30	1)
Makroni, 20 komada	180	2	40 - 45	1)
Muffini, 12 komada	170	2	30 - 40	1)
Slani kolač, 16 komada	170	2	35 - 45	1)
Sitni prhki biskviti, 20 komada	150	2	40 - 50	1)
Tartlete, 8 komada	170	2	20 - 30	1)

	°C			
Povrće, poširano, 0,4 kg	180	3	35 - 40	1)
Vegetarijanski omlet	200	3	30 - 45	6)
Mediteransko povrće, 0,7 kg	180	4	35 - 40	1)

1) Koristite posudu za pečenje ili pladanj za sakupljanje masnoće.

2) Koristite mrežu za pečenje.

3) Koristite keramičke ramenice na mreži za pečenje.







4) Koristite kalup za dno torte na mreži za pečenje.







5) Koristite posudu za pečenje na mreži za pečenje.

6) Koristite tavu za pizzu na mreži za pečenje.



### 6.3 Informacije za ispitne ustanove

Testovi prema IEC 60350-1.



		°C		
Mali kolači, 16 po pladnju				
	3	150	25 - 35	1)
	3	150	20 - 30	1)2)
	1 i 3	150	20 - 30	1)
Pita od jabuka, 2 kalupa Ø20 cm				

		°C		
	2	170	80 - 100	3)
	2	160	70 - 90	3)

Biskvit, kalup za torte Ø26 cm

	2	160	30 - 40	3)2)
	2	160	30 - 40	3)
	1 i 3	160	25 - 40	3)2)

Prhki keksi

	3	150	20 - 30	1)
	2	150	20 - 30	1)
	1 i 3	150	15 - 25	1)

Tost

	3	maks.	5 - 7	3)4)
---	---	-------	-------	------

1) Koristite Pekač za pecivo.

2) Pečnicu prethodno zagrijte 10 minuta. Ne koristite funkciju: Brzo zagrijavanje.

3) Koristite Mreža za pečenje.

4) Prethodno zagrijte uređaj dok se ne postigne postavljena temperatura. Ne koristite funkciju: Brzo zagrijavanje.

## 7. ODRŽAVANJE I ČIŠĆENJE

### 7.1 Napomene za čišćenje

- Koristite otopinu za čišćenje za metalne površine.
- Za uklanjanje kamenca koristite tekuće sredstvo za uklanjanje kamenca koje preporučuje proizvođač.
- Vлага se može kondenzirati unutar uređaja ili na staklenim pločama vrata. Da biste smanjili kondenzaciju, pustite uređaj da radi 10 minuta prije kuhanja. Ne čuvajte hranu u uređaju duže od 20 minuta.
- Dodatnu opremu ne perite u perilici posuđa.

### 7.2 Uklanjanje nosača police

1. Provjerite je li uređaj hladan.
2. Prednji kraj police povucite dalje od bočne stijenke.
3. Stražnji kraj nosača police povucite dalje od bočne stijenke i uklonite ga.

4. Vratite nosače police natrag u početni položaj. Ponovite korake obrnutim redoslijedom.





Ako su teleskopske vodilice isporučene, njihove zatike za držanje moraju biti okrenute prema naprijed.

### 7.3 Pirolitičko čišćenje

Ovaj program sagorijeva ostatke prljavštine u uređaju. Koristite ga kad god je vašem uređaju potrebno temeljito čišćenje.

Ako su u isti ormarić postavljeni drugi uređaji, ne upotrebljavajte ih istodobno s ovom funkcijom. To može uzrokovati oštećenje pećnice.

1. Provjerite je li uređaj hladan.
2. Izvadite svu dodatnu opremu.
3. Očistite unutrašnjost pećnice i unutrašnje staklo vrata toplom vodom, mekom krpom i blagim deterdžentom.

4. Pritisnite  za uključivanje uređaja.
5. Pritisnite .
6. Pritisnite  ili  kako biste odabrali **01**. Pritisnite **OK**.
7. Pritisnite **OK** za početak čišćenja.

Čišćenje	Trajanje
Lagano čišćenje	2 h

Kad čišćenje započne, vrata pećnice su zaključana i svjetiljka je isključena. Ne pokrećite funkciju ako niste potpuno zatvorili vrata pećnice. Ventilator za hlađenje radi najvećom brzinom.

8. Kada čišćenje završi, isključite uređaj i pričekajte da se ohladi. Unutrašnjost pećnice očistite mekanom krpom.

#### 7.4 Podsjetnik Za Čišćenje

Kada nakon pečenja na zaslonu treperi , uređaj vas podsjeća na to da ga očistite pirolitičkim čišćenjem. Podsjetnik možete isključiti u podizborniku: Postavke. Pogledajte Svakodnevna uporaba, Promjena: Postavke

#### 7.5 Uklanjanje i postavljanje vrata

Vrata pećnice imaju četiri staklena okna. Možete ukloniti vrata pećnice i unutarnje stakleno okno radi čišćenja. Pročitajte cijelu uputu "Uklanjanje i postavljanje vrata" prije nego uklanjate staklenih okana.

#### OPREZ!

Uređaj ne upotrebljavajte bez staklenih ploča.

1. Potpuno otvorite vrata i držite obje šarke.

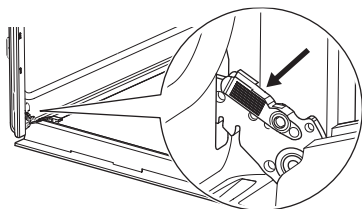

2. Podignite i povucite zasune dok ne kliknu.

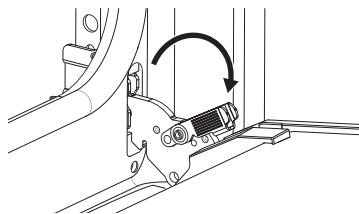

3. Napola zatvorite vrata pećnice do prvog otvorenog položaja. Zatim podignite i povucite kako biste uklonili vrata sa sjedišta.

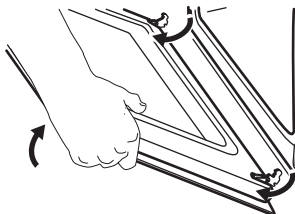

4. Stavite vrata na mekanu krpu na stabilnu površinu i otpustite sustav zaključavanja kako biste uklonili unutarnje staklene ploče.

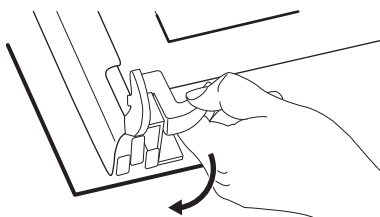

5. Okrenite pričvrstne elemente pod kutom od 90° i izvucite ih iz ležišta.

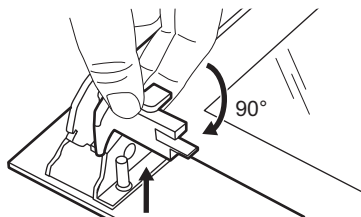

6. Prvo pažljivo podignite, a zatim uklonite stakleno okno jedno po jedno. Počnite od gornjeg okna.

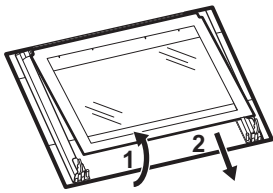

7. Staklene ploče očistite sapunom i vodom. Pažljivo osušite staklene ploče. Staklene ploče ne perite u perilici posuđa.
8. Nakon čišćenja, postavite staklene ploče i vrata pećnice.

Ako su vrata ispravno postavljena, začut će se klik prilikom zatvaranja zaslona.

Pazite na to da staklene ploče (A, B i C) vratite ispravnim redoslijedom. Provjerite simbol/ispis na bočnoj strani staklene ploče. Svaka staklena ploča izgleda drugačije kako bi se demontaža i montaža olakšale.

Kada se pravilno postavi, okvir vrata klikne.

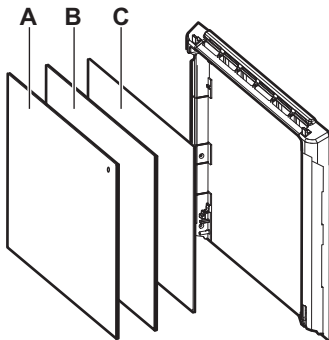

## 8. RJEŠAVANJE PROBLEMA

Ako sami ne uspijete pronaći rješenje za problem, obratite se prodavaču ili ovlaštenom servisnom centru. Pojednosti o servisu nalaze se na ploči s oznakom koja se nalazi na prednjem okviru. Vidljiva je kada otvorite vrata. Nemojte uklanjati nazivnu pločicu.

Ako se na zaslonu prikaže šifra pogreške koja nije u ovoj tablici, isključite kućni osigurač i ponovno uključite uređaj. Ako se šifra pogreške i dalje pojavljuje, obratite se servisnom centru.

**Ne možete uključiti uređaj niti upravljati njime.** – Uređaj nije priključen na električno napajanje ili nije ispravno spojen.

Provjerite jeste li ispravno postavili srednje stakleno okno u dosjede.

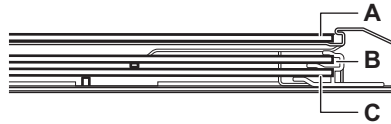

## 7.6 Zamjena žarulje

Odvojite uređaj od mreže i pričekajte dok se ne ohladi.

Zamijenite žarulju svjetiljke odgovarajućom žaruljom koja je otporna na toplinu od 300 °C.

### Stražnja žarulja

1. Okrenite stakleni poklopac žarulje i skinite ga.
2. Očistite stakleni poklopac.
3. Zamjena žarulje.
4. Postavite stakleni poklopac.

### Uređaj se ne zagrijava.

- Vrata nisu pravilno zatvorena.
- Blokiranje je uključen.
- Uključeno je automatsko isključivanje.

**Svjetiljka ne radi.** - Svjetiljka je izgorjela. Zamijenite žarulju.

**Žarulja je isključena.** – Vlažno pečenje – aktivirano je.

**Na zaslonu se prikazuje "00:00".** – Došlo je do nestanka struje. Podesite sat.

**Err C3** – Zatvorite vrata. Isključite i uključite uređaj. Provjerite je li blokada vrata čitava.

Err F102 – Zatvorite vrata. Provjerite je li blokada vrata čitava.

## 9. ENERGETSKA UČINKOVITOST

### 9.1 List s podacima o proizvodu i podaci o proizvodu prema (EU) br. 65/2014 i (EU) br. 66/2014

Naziv dobavljača	Electrolux	
Identifikacija modela	COPP03K 944068597 COPP05K 944068598 COPP10K 944068602 COPP10X 944068601 EOF7P86H3 944068606 EOKPP0B0 944068595 LOF7P16K 944068607 XOP0PNK 944068596	
Indeks energetske učinkovitosti	81.7	
Klasa energetske učinkovitosti	A+	
Potrošnja energije uz standardno opterećenje, konvencionalni način rada	0.94 kWh/ciklusu	
Potrošnja energije uz standardno opterećenje, način rada s ventilatorom	0.67 kWh/ciklusu	
Broj šupljina	1	
Izvor topline	Struja	
Zapremina	65 l	
Vrsta pećnice	Ugradbena pećnica	
Mass	COPP03K	35.0 kg
	COPP05K	35.0 kg
	COPP10K	35.0 kg
	COPP10X	34.8 kg
	EOF7P86H3	34.8 kg
	EOKPP0B0	34.7 kg
	LOF7P16K	34.8 kg
	XOP0PNK	36.0 kg

Uređaj testiran prema: EN IEC 60350-1.

### 9.2 Zahtjevi u pogledu podataka prema (EU) br. 2023/826

Potrošnja energije u stanju pripravnosti	0,8 W
Maksimalno vrijeme potrebno da oprema automatski dosegne primjenjivi način rada pri niskoj snazi	20 min

Uređaj testiran prema: EN 50564.

### 9.3 Savjeti za uštedu energije

- Za vrijeme kuhanja, držite vrata zatvorena i izbjegavajte ih često otvarati.
- Brtvu vrata održavajte čistom i uvjerite se da je dobro pričvršćena u svom položaju.
- Koristite metalno ili tamno, nereflektirajuće posuđe.
- Preskočite zagrijavanje ako nije potrebno.
- Smanjite pauze između pečenja više jela.
- Kada je moguće, koristite funkcije kuhanja s ventilatorom kako biste uštedjeli energiju (samo na nekim modelima).
- Koristite preostalu toplinu kako biste hranu održali toplom. Smanjite temperaturu uređaja na minimum 3 - 10 min prije kraja kuhanja.
- Isključite svjetlo tijekom kuhanja osim ako nije potrebno. Pogledajte odjeljak Postavke.
- Vlažno pečenje (samo odabrani modeli) - ova funkcija korištena je za usklađivanje s razredom energetske učinkovitosti i zahtjevima ekološkog dizajna (u skladu s EU 65/2014 i EU 66/2014). Ispitivanja u skladu s: IEC/EN 60350-1. Vrata pećnice moraju biti zatvorena tijekom pečenja tako da se funkcija ne ometa i da pećnica radi s najvišom mogućom energetskom učinkovitošću. Kad koristite tu funkciju svjetlo se automatski isključuje. Kod nekih modela potrebno je 30 sek.
- Automatsko isključivanje - iz sigurnosnih razloga, ako je funkcija pećnice aktivna i ako nisu promijenjene postavke, uređaj će se automatski isključiti nakon određenog vremena. Ako namjeravate pokrenuti funkciju pećnice u trajanju koje premašuje vrijeme automatskog isključivanja, postavite trajanje pečenja.

- 12,5 h: 30-115 °C
- 8,5 h: 120-195 °C
- 5,5 h: 200-245 °C

- 3 h: 250 - maksimum °C

## 10. BRIGA O OKOLIŠU

Reciklirajte materijale sa simbolom . Ambalažu za recikliranje odložite u odgovarajuće spremnike. Pomozite u zaštiti okoliša i ljudskog zdravlja recikliranjem otpada od električnih i elektroničkih uređaja. Ne odlažite uređa-

je označene simbolom  s kućanskim otpadom. Vratite proizvod u lokalni pogon za reciklažu ili kontaktirajte nadležni ured za otpad i recikliranje.

1. БЕЗБЕДНОСНЕ ИНФОРМАЦИЈЕ.....	16	6. НАПОМЕНЕ И САВЕТИ.....	24
2. УПУТСТВА О БЕЗБЕДНОСТИ.....	18	7. НЕГА И ЧИШЋЕЊЕ.....	25
3. ОПИС ПРОИЗВОДА.....	20	8. РЕШАВАЊЕ ПРОБЛЕМА.....	27
4. ПРЕ ПРВЕ УПОТРЕБЕ.....	21	9. ENERGETSKA EFIKASNOST.....	27
5. СВАКОДНЕВНА УПОТРЕБА.....	21	10. ЕКОЛОШКА ПИТАЊА.....	29

## 1. ⚠ БЕЗБЕДНОСНЕ ИНФОРМАЦИЈЕ

Пре инсталације и коришћења уређаја, пажљиво прочитајте приложено упутство. Произвођач није одговоран за било какве повреде или штету који су резултат неисправне инсталације или употребе. Чувајте упутство за употребу на безбедном и приступачном месту за будуће коришћење.

### 1.1 Безбедност деце и осетљивих особа

- Овај уређај могу да користе деца старија од 8 година и особе са смањеним физичким, чулним или менталним способностима, као особе којима недостају искуство и знање, уколико им се обезбеди надзор или им се дају упутства у вези са употребом уређаја на безбедан начин и уколико схватају могуће опасности. Децу млађа од 8 година, као и

особе са веома тешким и сложеним инвалидитетом, треба држати даље од уређаја, осим ако су под сталним надзором.

- Децу треба контролисати како се не би играла уређајем.
- Држите сву амбалажу даље од деце и одложите је у отпад на правилан начин.
- УПОЗОРЕЊЕ: Уређај и његови доступни делови могу бити врели током коришћења. Удаљите децу и љубимце у току коришћења и хлађења.
- Активирајте уређај за безбедност деце ако је доступан.
- Деца не смеју да чисте или одржавају уређај без надзора.

## 1.2 Опште мере безбедности

- Овај уређај је намењен само за кување.
- Овај уређај је намењен за употребу у једном домаћинству у затвореним просторима.
- Уређај се може користити у канцеларијама, хотелским собама, мотелима, пансионима, сеоским туристичким домаћинствима и сличним објектима за смештај где употреба не би превазилазила (просечан) ниво потрошње у домаћинству.
- Не користите овај уређај пре монтаже у уградну структуру.
- Искључите уређај из струје пре било каквог одржавања.
- Уколико је кабл за напајање оштећен, њега мора да замени произвођач, одговарајући овлашћени сервисни центар или лица сличне квалификације, како би се избегла електрична опасност.
- УПОЗОРЕЊЕ: Уверите се да је уређај искључен пре него што замените сијалицу како бисте избегли мо-

гућност да дође до електричног шока.

- УПОЗОРЕЊЕ: Уређај и његови доступни делови могу бити врели током коришћења. Треба водити рачуна да се избегне додиривање грејних елемената или унутрашњих површина апарата.
- Када вадите прибор или посуђе из рерне или их стављате у рерну, увек носите заштитне рукавице.
- Да бисте уклонили шине које држе решетке, прво повуците предњи део шина, а затим задњи део да бисте их одвојили од бочних зидова. Постављање шина за подршку решетке врши се обрнутим редоследом.
- Немојте користити парочистач за чишћење уређаја.
- Немојте користити груба абразивна средства за чишћење или оштре металне сунђере за чишћење стаклених врата јер они могу изгребати површину због чега може доћи до распрскавања стакла.
- Пре пиролитичког чишћења, уклоните сав прибор из рерне, као и остатке

хране или масноће које су просуте/наталожене унутар уређаја.

## 2. УПУТСТВА О БЕЗБЕДНОСТИ

### 2.1 Монтажа

#### УПОЗОРЕЊЕ!

Само квалификована особа може да инсталира овај уређај.

- Уклоните комплетну амбалажу.
- Немојте да инсталирате или користите оштећен уређај.
- Пратите упутства за монтажу која су доступна на нашем веб-сајту.
- Будите опрезни када померате уређај јер је тежак. Увек користите заштитне рукавице и затворену обућу.
- Не вуците уређај за ручицу.
- Монтирајте уређај на сигурно и прикладно место које испуњава захтеве за монтажу.
- Неопходно је придржавати се минималног растојања од других уређаја и кухињских елемената.
- Пре него што монтирате уређај, уверите се да је нивелисан и да се врата отварају без икаквог ограничења.
- Овај уређај је опремљен системом за електрично хлађење. Мора се употребљавати са извором електричног напајања.

### 2.2 Прикључење на електричну мрежу

#### УПОЗОРЕЊЕ!

Ризик од пожара и струјног удара.

- Сва прикључивања струје треба да обави квалификован електричар.
- Проверите да ли су параметри на плочици са техничким карактеристикама компатибилни са одговарајућим параметрима електричне мреже за напајање.
- Уређај мора да буде уземљен. Увек користите прописно уграђену утичницу са заштитом од струјног удара.
- Немојте да користите адаптере са више утичница и продужне каблове.
- Избегавајте оштећивање струјног утикача и кабла. Ако је потребна

замена, мора је извршити наш овлашћени сервисни центар.

- Не дозволите да кабл за напајање додирује или буде у непосредној близини врата уређаја или нише испод њега, нарочито када уређај ради или су врата врела.
- Заштита од удара делова под напоном и изолованих делова мора да се причврсти тако да не може да се уклони без алата.
- Прикључите струјни кабл у утичницу тек на крају монтаже. Обезбедите приступ струјном утикачу након монтаже.
- Ако је зидна утичница лабава, немојте да прикључујете струјни утикач.
- Не искључујте уређај повлачењем за кабл за напајање. Кабл искључите тако што ћете извући утикач из утичнице.
- Користите само исправне раставне прекидаче: заштитне прекидаче, осигураче (осигураче са навојем треба скинути са носача), аутоматске заштитне прекидаче и контакторе.
- У електричној инсталацији мора постојати раставни прекидач који искључује уређај са напајања на свим половима, са ширином отварања контакта од најмање 3 mm.
- Потпуно затворите врата на уређају пре него што повежете струјни утикач у зидну утичницу.
- Уређај се испоручује са струјним утикачем и струјним каблом.

#### Типови каблова за инсталацију или замену за Европу:

H07 RN-F, H05 RN-F, H05 RRF, H05 VV-F, H05 V2V2-F (T90), H05 BB-F

За пресек кабла погледајте податке о укупној снази на плочици са техничким карактеристикама: Такође можете погледати и табелу:

Укупна снага (W)	Пресек кабла (mm <sup>2</sup> )
максимално 1,380	3x0.75
максимално 2,300	3x1
максимално 3,680	3x1.5

Проводник за уземљење (зелени/жути проводник) мора бити за 2 cm дужи од браон проводника за фазу и плавог проводника за нулу.

## 2.3 Употреба

### ⚠ УПОЗОРЕЊЕ!

Постоји ризик од повређивања, опекотина и струјног удара или експлозије.

- Немојте да мењате спецификацију овог уређаја.
- Уверите се да отвори за вентилацију нису блокирани.
- Не остављајте уређај без надзора током рада.
- Уређај треба искључити након сваке употребе.
- Будите опрезни када отворате врата уређаја током рада, јер се може ослободити врући ваздух и запаљиве мешавине из алкохолних састојака.
- Немојте руковати уређајем када су вам мокре руке или када дође у контакт са водом.
- Немојте излагати отворена врата великом оптерећењу.
- Немојте користити уређај као радну површину или простор за одлагање.
- Држите варнице и отворени пламен даље од уређаја када су врата отворена.
- Користите само одобрено стакло и тегле за конзервацију.
- Не стављајте запаљиве производе близу уређаја.

### ⚠ УПОЗОРЕЊЕ!

Постоји ризик од оштећења уређаја.

- Да бисте спречили оштећење или губитак боје на емајлираним површинама:
  - Не стављајте посуђе или предмете директно на дно унутрашњости.
  - Не стављајте алуминијумску фолију директно на дно унутрашњости.
  - Немојте сипати воду директно у врућ уређај.
  - Не остављајте влажна јела и храну у уређају након кувача.

– Будите опрезни када уклањате или инсталирате додатке.

- Губитак боје емајла или нерђајућег челика не утиче на перформансе уређаја.
- Користите дубоки плех за влажне колаче, јер сокови од воћа могу изазвати трајне мрље.
- Док спремате јело, врата уређаја треба увек да буду затворена.
- Ако је уређај инсталиран иза панела кухињског елемента, не затварајте панел током коришћења или док се уређај потпуно не охлади како бисте спречили оштећење од топлоте и влаге.
- Што се тиче једне или више сијалица у овом производу и резервних делова који се продају засебно: Те сијалице су намењене да издрже екстремне физичке услове у кућним уређајима, као што су температура, вибрације и влажност ваздуха, или су намењене за приказ инфографије о радном статусу уређаја. Нису намењене за друге примене и нису погодне за осветљавање просторија у домаћинству.
- Овај производ садржи извор светлости чија је класа енергетске ефикасности G.
- Користите само лампице истих спецификација.
- За поправку уређаја обратите се овлашћеном сервисном центру. Користите само оригиналне резервне делове.

## 2.4 Нега и чишћење

### ⚠ УПОЗОРЕЊЕ!

Постоји ризик од повреде, експлозије или оштећења уређаја.

- Пре одржавања искључите уређај и извуците струјни утикач.
- Уверите се да је уређај хладан како бисте избегли ломљење стакла. Ако су стаклене плоче врата оштећене, обратите се овлашћеном сервисном центру ради замене.
- Будите пажљиви када скидате врата са уређаја.
- Очистите и осушите уређај, његову унутрашњост и додатке након сваке употребе како бисте спречили кондензацију паре, корозију и пропадање површине.
- За чишћење уређаја и додатне опреме користите микрофибер крпу, топлу воду и неутралне детерџенте. Не користите

абразивне производе, сунђере, раствараче, предмете са оштрим ивицама или металне предмете.

- Пратите безбедносна упутства на паковању када користите спреј за перну.

### Пиролитичко чишћење

- Прочитајте сва упутства за пиролитичко чишћење
- Пре спровођења пиролитичког чишћења и почетног предгревања, из унутрашњости рерне уклоните следеће:
  - све остатке хране, уље или масноће које су просуте/наталожене;
  - све предмете које је могуће уклонити (укључујући полице, бочне шине итд., испоручене с уређајем) нарочито посуде, плехове, тацне, прибор, итд. који имају нелепљиве површине.
- Држите децу даље током пиролитичког чишћења, јер се уређај веома загрева и ослабађа врућ ваздух из предњих отвора.
- Пиролитичко чишћење ослобађа испарења из остатака кувања и грађевинског материјала. Обезбедите добру вентилацију током и након почетног претходног загревања и пиролитичког чишћења.
- Немојте просипати или наносити воду на врата пећнице током и након

пиролитичког чишћења да не бисте оштетили стаклене плоче.

- Испарења која генеришу све пиролитичке пећнице / остацк кувања описани су као безбедни за људе, укључујући децу или лица са здравственим проблемима.
- Држите кућне љубимце подаље од уређаја током и након пиролитичког чишћења и почетног предгревања. Мали кућни љубимци (нарочито птице и гмизавци) могу бити врло осетљиви на температурне промене и испуштена испарења.
- Нелепљиве површине на лонцима, тигањима, плеховима и прибору могу се оштетити пиролитичким чишћењем на високој температури и могу испуштати штетне испарења ниског нивоа.

## 2.5 Одлагање у отпад

### ⚠ УПОЗОРЕЊЕ!

Опасност од повређивања или гушења.

- Обратите се општинским органима да бисте сазнали како да одложите уређај у отпад.
- Искључите уређај из напајања, затим исеците и одложите у отпад електрични кабл.

## 3. ОПИС ПРОИЗВОДА

### 3.1 Општи приказ

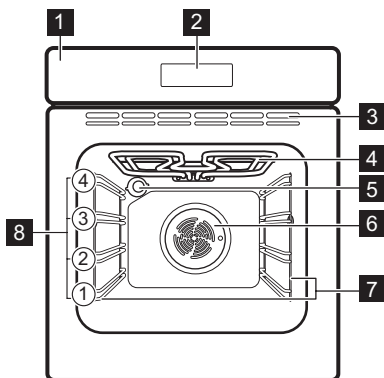

1 Командна табла

2 Дисплеј

3 Отвори за ваздух за вентилатор за хлађење

4 Грејни елемент

5 Лампица

6 Вентилатор

7 Подршка за полицу, уклоњива

8 Положаји решетке

### 3.2 Додирна поља

⓪ Укључује и искључује уређај.

^ v За кретање кроз меније.

+ - За прилагођавање подешавања.

☰ Притисните да бисте подесили функцију: AirFry.



За подешавање функције помоћи при припреми хране.



За подешавање функција тајмера.



За улазак у подешавања.



За потврду избора.

## 4. ПРЕ ПРВЕ УПОТРЕБЕ

### 4.1 Подешавање времена

1. Притисните **+** или **-** да бисте подесили сате и минуте.
2. Притисните **OK** да потврдите.

### 4.2 Прво предгревање и чишћење

1. Прво загрејте празан уређај да бисте уклонили непријатне мирисе. Проветрите просторију.
2. Извадите сав прибор и носаче решетки.

3. Подесите сваку функцију на максималну температуру и пустите да уређај ради одређено време: 1 ч, 15 мин, 15 мин. Погледајте одељак Свакодневна употреба.
4. Искључите уређај и сачекајте да се охлади.
5. Обришите крпом од микрофибера користећи млаку воду и благи детерџент. Замените прибор и носаче решетки.

## 5. СВАКОДНЕВНА УПОТРЕБА

### 5.1 Функције загревања



**Печење уз равни вентил:** Равномерно печење, мекоћа, сушење



**Загревање одозго/одоздо:** Традиционално печење



**AirFry:** Пржење намирница с мање уља и без папира за печење.



**Смрзнута храна:** Помфрит, исечени кромпир, пролећне ролнице



**Функција за пицу:** Печење пице



**Загревање одоздо:** Печење колача



**Одмрзавање:** Одмрзавање



**Влажно печење уз вентилатор:** Печење



**Гриловање:** Тостирање, гриловање



**Турбо гриловање:** Печење меса, печење са корицом



**Подгревање:** Загревање, кување

Да бисте променили функцију, притисните да искључите уређај, а затим притисните поново да га укључите.

Са неким функцијама пећнице лампица може аутоматски да се искључи када је температура испод 80°C.





### 5.2 Подешавање: Функције загревања

1. Притисните да укључите уређај.
2. Притисните **^** или **v** за кретање кроз функције.
3. Притисните **+** или **-** да подесите температуру.
4. Притисните **OK**.
5. Притисните да бисте искључили функцију загревања.



**—** Трака напредовања – визуелно показује када уређај достигне подешену температуру или када се заврши време кувања.

**>>** Брзо загревање – притисните и држите **OK** 3 секунде у току фазе загревања да бисте скратили време загревања. Доступно је за неке функције загревања. Вентилатор се може аутоматски укључити.

### 5.3 Timer







1. Притисните .
2. Притисните  или  да изаберете функцију тајмера.
3. Притисните  или  да подесите време. Притисните **OK**.

Да бисте отказали функцију тајмера, притисните и држите 3 секунде .



























Функције тајмера	
	За подешавање одбројавања. Када тајмер заврши са одбројавањем, оглашава се звучни сигнал.
	За подешавање одбројавања. Када тајмер заврши, сигнал се оглашава и кување се зауставља.
	За одлагање старта и/или краја кувања.
<b>Тајмер током рада</b>	За показивање колико дуго уређај ради од тренутка покретања функције. Можете га ресетовати из менија тајмера.

### 5.4 Подешавање: Помоћ при припреми хране

Помоћ при припреми хране подмени се састоји од програма који су дизајнирани за посебна јела. Програми се подешавају и активирају одговарајућим поставкама. Током кувања можете подесити време и температуру.







1. Притисните  да укључите уређај.
2. Притисните .
3. Притисните  или  да изаберете функцију помоћи при припреми хране.
4. Притисните  или  да подесите подешавања.
5. Притисните **OK** да потврдите.
6. Када се функција заврши, проверите да ли је храна спремна. Продужите време кувања, ако је потребно. За помоћ при припреми хране са сондом за храну поступак је исти.

### Подмени: Помоћ при припреми хране



Легенда	
	Доступно је подешавање тежине.
	Загрејте апарат пре него што почнете да кувате.
	Ниво решетке. Погледајте одељак Опис производа.
Јела	
	<b>Пица</b>   ; <b>плек за печење</b> обложен папиром за печење
	<b>Пиле</b> 1–1,5 kg; свеже <b>9</b>  <b>2</b> ; посуда за печење на <b>плеку за печење</b> Окрените пиле након половине времена кувања да бисте постигли равномерну запецавање.
	<b>Говедина</b> 1–1,5 kg; 4–5 cm дебелих комада  ; <b>плек за печење</b> Пржите месо неколико минута на врућем тигању. Ставите у апарат.
	<b>Филети</b>   ; посуда за печење на <b>решеткастој полици</b>
	<b>Лазање</b> 1–1,5 kg  <b>2</b> ; посуда за печење на <b>решеткастој полици</b>
	<b>Киш</b>  ; <b>плек за печење</b> на <b>решеткастој полици</b>
	<b>Кромпир</b> 1 kg  ; <b>плек за печење</b> Ставите цео кромпир са кором на плек за печење.
	<b>Гратинирано поврће</b> 1–1,5 kg  ; <b>плек за печење</b> обложен папиром за печење Исеците поврће на комаде.
	<b>Мафине</b>   ; <b>плек за мафине</b> на <b>решеткастој полици</b>
	<b>Ћабата</b> 0,8 kg   ; <b>плек за печење</b> обложен папиром за печење За бели хлеб је потребно више времена.

### 5.5 Мењање: Подешавања



1. Притисните  да укључите уређај.

2. Притисните  да приступите подешавањима.
3. Притисните  или  да подесите подешавања. Притисните **OK**.
4. Притисните  или  да подесите вредност.
5. Притисните **OK** да потврдите или изађете из режима подешавања.
6. Притисните  да изађете из подешавања.

### Подмени: Подешавања

	Подешавање	Вредност
01	Пиролитичко чишћење	Програм чишћења
02	Доба дана	Промени
03	Светло	Укључи/ Искључи
04	Брзо загревање	Укључи/ Искључи
05	Тајмер током рада	Укључи/ Искључи
06	Осветљеност дисплеја	1–5
07	Звукови тастера	Веер, Clic, None
08	Јачина звучног сигнала	1–4
09	-	-
10	Температурни сензор <sup>1)</sup>	1  – Аларм, 2  – Аларм и заустављање
11	Подсетник за чишћење <sup>1)</sup>	Укључи/ Искључи
12	-	-
13	Демо режим	Активациони код: 2468
14	Верзија софтвера	Провера
15	Ресетовање свих подешавања	Да/Не

<sup>1)</sup> само поједини модели



Подешавања подразумевано почињу на **02**. Користите  и  за кретање кроз мени.

### 5.6 Контролна брава

Ова функција спречава случајну промену функције уређаја.

Када се активира док се уређај користи, закључава командну таблу и врата обезбеђујући да се тренутна подешавања кувања несметано наставе.

Када се активира док је уређај искључен, задржава командну таблу закључаном, спречавајући ненамерно укључивање уређаја.

  – притисните и задржите да укључите и искључите функцију.

 – трепери 3 пута када се контролна брава укључи.

### 5.7 Прибор



Прибор доступан у зависности од модела. Скенирајте QR код да бисте проверили како да користите прибор који се испоручује са вашим уређајем. Опционални прибор

можете да наручите посебно. За више информација обратите се локалном добављачу.

Мало удубљење са горње стране повећава безбедност и пружа заштиту од нагињања. Ивица око полице спречава клизање посуђа са полице.

Уметните прибор (решеткаста полица / плех) између вођица на носачу решетке. Уверите се да решетка додирује задњу страну унутрашњости пећнице и да су ножице окренуте надоле.

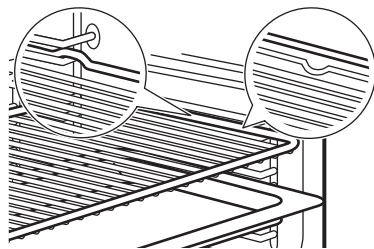

Ако ваш плех има нагиб, поставите га према задњем делу унутрашњости пећнице.

Ако постоји натпис на прибору, уверите се да је окренут према вама.

Ако користите плех са рупицама, ставите плех/посуду испод, да сакупи течности које капљу.





## 6. НАПОМЕНЕ И САВЕТИ

### 6.1 Препоруке у вези са печењем

Температура и време кувања наведени у табелама су само оријентациони. Они зависе од рецепата, квалитета и количине употребљених састојака. Ако не можете да пронађете подешавања за одређени рецепт, потражите за сличан.

Избројте положаје решетке, почев од оне најближе дну рерне.

#### Симболи који се користе у табелама:

	Врста хране
	Функција загревања
°C	Температуре
	Положај решетке
	Време кувања (мин)
	Додатне информације

### 6.2 Влажно печење уз вентилатор

За постизање најбољих резултата, придржавајте се савета наведених у табели у наставку.





	°C			
Слатке земичке, 12 комада	180	2	35–40	1)
Ролнице, 9 комада	180	2	35–40	1)
Пица, замрзнута, 0,35 kg	220	2	35–40	2)
Швајцарски ролат	170	2	30–40	1)
Брауни колач	180	2	30–40	1)
Суфле, 6 комада	200	3	30–40	3)
Корица за флан	170	2	20–30	4)
Сендвич-торта Викторија	170	2	35–45	5)
Поширана риба, 0,3 kg	180	3	35–45	1)





	°C			
Цела риба, 0,2 kg	180	3	35–45	1)
Рибљи филе, 0,3 kg	180	3	35–45	6)
Поширано месо, 0,25 kg	200	3	40–50	1)
Шашлик, 0,5 kg	200	3	25–35	1)
Колачи, 16 комада	180	2	20–30	1)
Колачи-макарони, 20 комада	180	2	40–45	1)
Мафини, 12 комада	170	2	30–40	1)
Славо пециво, 16 комада	170	2	35–45	1)
Кекс од сипкавог теста, 20 комада	150	2	40–50	1)
Тортице, 8 комада	170	2	20–30	1)
Поврће, бланширано, 0,4 kg	180	3	35–40	1)
Вегетаријански омлет	200	3	30–45	6)
Медитеранско поврће, 0,7 kg	180	4	35–40	1)









- 1) Користите плех за печење или посуду за скупљање масноће.
- 2) Користите решеткасту полицу.
- 3) Користите мале керамичке посуде за печење на решеткастој полици.
- 4) Користите плех за флан на решеткастој полици.
- 5) Користите посуду за печење на решеткастој полици.
- 6) Користите плех за пицу на решеткастој полици.

### 6.3 Информације за институте за тестирање

Тестови у складу са IEC 60350-1.

	°C		
Ситни колачи, 16 по плеху	150	3	25 - 35
	150	3	25 - 35

		°C		
	3	150	20 - 30	1)2)
	1 и 3	150	20 - 30	1)
Пита с јабукама, 2 плеха Ø20 cm				
	2	170	80 - 100	3)
	2	160	70 - 90	3)
Бисквит торта, калуп за тарту Ø26 cm				
	2	160	30 - 40	3)2)
	2	160	30 - 40	3)
	1 и 3	160	25 - 40	3)2)
Пррки кекс				

		°C		
	3	150	20 - 30	1)
	2	150	20 - 30	1)
	1 и 3	150	15 - 25	1)
Тост				
	3	макс.	5 - 7	3)4)

1) Употребите Плех за печење.

2) Предгревајте уређај 10 минута. Не користите функцију: Брзо загревање.

3) Употребите Решеткаста полица.

4) Загрејте уређај док се не достигне задата температура. Не користите функцију: Брзо загревање.

## 7. НЕГА И ЧИШЋЕЊЕ

### 7.1 Напомене у вези са чишћењем

- Користите раствор за чишћење металних површина.
- Користите течно средство за отклањање каменца које препоручује произвођач да уклоните остатке каменца.
- Влага се може кондензовати у уређају или на стакленим панелима врата. Да бисте смањили кондензацију, оставите уређај да ради 10 минута пре кувања. Не складиштите храну у уређају дуже од 20 минута.
- Немојте прати прибор у машини за прање судова.

### 7.2 Уклањање носача решетке





1. Проверите да ли је уређај хладан.
2. Извуците предњи део подршке решетке из бочног зида.
3. Извуците задњи део подршке решетке из бочног зида и уклоните га.
4. Вратите носаче решетке у почетни положај. Поновите кораке обрнутим редоследом.

Ако су достављене телескопске вођице, клинови на њима морају бити окренути ка предњој страни.

### 7.3 Пиролитичко чишћење

Овај програм уклања остатке прљавштине у уређају. Може се користити кад год је потребно да дубински очистите уређај.

Ако су други уређаји инсталирани у исти кухињски елемент, не користите их истовремено кад и ову функцију. То може да изазове оштећење рерне.

1. Проверите да ли је уређај хладан.
2. Извадите сав прибор.
3. Очистите унутрашњост пећнице и унутрашње стакло на вратима топлом водом и меком крпом.
4. Притисните  да укључите уређај.
5. Притисните .
6. Притисните  или  да изаберете 01. Притисните ОК.
7. Притисните ОК да бисте покренули чишћење.

Чишћење	Трајање
Благо чишћење	2 h

Када чишћење почне, врата рерне се закључавају и лампица се искључује. Немојте покретати функцију ако у потпуности ни-

сте затворили врата пећнице. Вентилатор за хлађење ради већом брзином.

- Када се чишћење заврши, искључите уређај и сачекајте да се охлади. Очистите унутрашњост пећнице меком крпом.

## 7.4 Подсетник за чишћење

Када ✨ затрепери на дисплеју након сесије кувања, уређај вас подсећа да га очистите пиролитичким чишћењем. Подсетник можете да искључите у подменију: Подешавања. Погледајте Свакодневна употреба, Мењање: Подешавања

## 7.5 Скидање и постављање врата

Врата пећнице имају четири стаклена панела. Можете уклонити врата пећнице и унутрашње стаклене панеле да бисте их очистили. Прочитајте цело упутство „Уклањање и инсталирање врата“ пре него што уклоните стаклене панеле.

### ⚠ ОПРЕЗ

Немојте да користите уређај без стаклених плоча.

- Потпуно отворите врата и ухватите обе шарке.

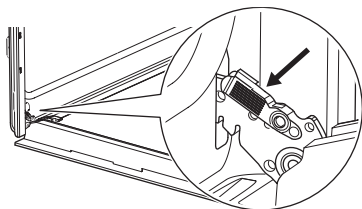

- Подигните и повуците бравице док не кликну.

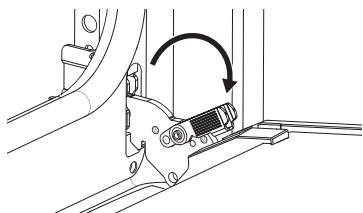

- Затворите врата пећнице до пола, до првог отвореног положаја. Затим подигните и повуците да бисте уклонили врата из лежишта.

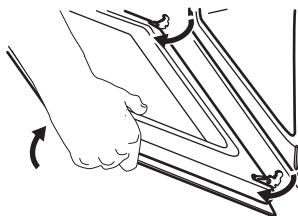

- Ставите врата на меку крпу на стабилној површини и ослободите систем закључавања да бисте уклонили стаклене плоче.

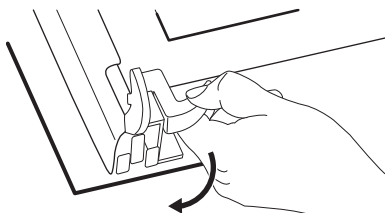

- Окрените причвршћиваче за 90° и уклоните их из својих лежишта.

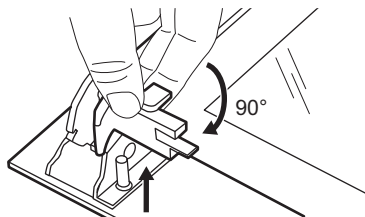

- Прво пажљиво подигните, а затим уклоните стаклене панеле један по један. Почните од горњег панела.

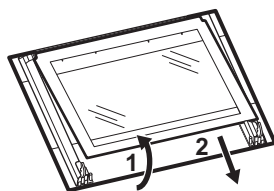

- Очистите стаклену плочу водом и сапуницом. Пажљиво осушите стаклене плоче. Не перите стаклене плоче у машини за прање судова.
- Након чишћења, угрејте стаклене плоче и врата пећнице.

Ако су врата исправно постављена, чућете клик приликом затварања бравица.

Водите рачуна да стаклене плоче (**A**, **B** и **C**) вратите одговарајућим редоследом. Проверите да ли има симбола/штампе са стране стаклене плоче. Свака од стаклених плоча изгледа другачије да би се расклапање и склапање олакшало.

Када се исправно монтира, оквир врата кликне.

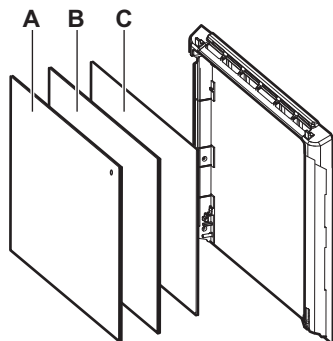

Побрините се да исправно инсталирате средњи стаклени панел у лежиште.

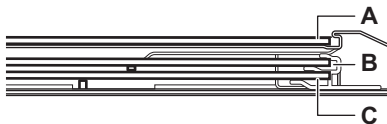

## 7.6 Замена лампе

Искључите уређај са мреже и сачекајте да се охлади.

Замените сијалицу одговарајућом сијалицом која је отпорна на температуре до 300 °C.

### Задња сијалица

1. Окрените стаклени поклопац да бисте га уклонили.
2. Очистите стаклени поклопац.
3. Замените сијалицу.
4. Поставите стаклени поклопац.

## 8. РЕШАВАЊЕ ПРОБЛЕМА

Уколико не можете сами да пронађете решење проблема, обратите се продавцу или овлашћеном сервисном центру. Детаљи о сервису су на плочици са техничким карактеристикама, која се налази на предњем оквиру. Она се види када отворите врата. Не уклањајте плочицу са техничким карактеристикама.

Ако се на дисплеју прикаже код грешке који није у овој табели, искључите и укључите кућни осигурач да бисте поново покренули уређај. Ако се код грешке поново појави, обратите се овлашћеном сервисном центру.

**Не можете да активирате или користите уређај.** – Уређај није повезан са електричним напајањем или је неправилно подешен.

### Уређај се не загрева.

- Врата нису правилно затворена.
- Контролна брава је активиран.
- Функција аутоматског искључивања је активирана.

**Лампица не ради.** – Сијалица је прегорела. Замените лампицу.

**Лампица је искључена.** – Влажно печење уз вентилатор – је активиран.

**Дисплеј показује "00:00".** – Дошло је до нестанка струје. Подесите доба дана.

**Err C3** – Затворите врата. Искључите и укључите уређај. Проверите да ли је брава на вратима покована.

**Err F102** – Затворите врата. Проверите да ли је брава на вратима покована.

## 9. ENERGETSKA EFIKASNOST

**9.1 Лист информација о производу и информације о производу у складу са (ЕУ) бр. 65/2014 и (ЕУ) бр. 66/2014**

Назив добављача

Electrolux

Идентификација модела	COPP03K 944068597 COPP05K 944068598 COPP10K 944068602 COPP10X 944068601 EOF7P86H3 944068606 EOKPP0B0 944068595 LOF7P16K 944068607 XOP0PNK 944068596	
Индекс енергетске ефикасности	81.7	
Класа енергетске ефикасности	A+	
Потрошња енергије са стандардним пуњењем, уобичајен режим	0.94 kWh/циклу-су	
Потрошња енергије са стандардним пуњењем, режим са форсирањем вентилатора	0.67 kWh/циклу-су	
Број шупљина у пећници	1	
Извор топлоте	Електрична струја	
Запремина	65 l	
Тип рерне	Уградна пећница	
Маса	COPP03K	35.0 kg
	COPP05K	35.0 kg
	COPP10K	35.0 kg
	COPP10X	34.8 kg
	EOF7P86H3	34.8 kg
	EOKPP0B0	34.7 kg
	LOF7P16K	34.8 kg
	XOP0PNK	36.0 kg

Уређај је тестиран према: EN IEC 60350-1.

## 9.2 Захтеви за информације према (ЕУ) бр. 2023/826

Потрошња енергије у режиму правности	0,8 W
Максимално време потребно да опрема аутоматски достигне применљиви режим мале снаге	20 мин

Уређај је тестиран према: EN 50564.

## 9.3 Савети за уштеду енергије

- Држите врата затворена током кувања и избегавајте често отварање.
- Одржавајте заптивку врата чистом и постарајте се да буде добро причвршћена на свом месту.
- Користите металне или тамне, нерелефне посуде.
- Прескочите предгревање ако није потребно.
- Сведите на минимум паузе између печења више јела.
- Када је могуће, користите функције кувања са вентилатором да бисте уштедели енергију (само на одабраним моделима).
- Користите преосталу топлоту да одржите храну топло. Смањите температуру уређаја на минимум 3–10 мин пре краја кувања.
- Искључите лампице током кувања ако није потребна. Погледајте одељак Подешавања.
- Влажно печење уз вентилатор (само за одабране моделе) – ова функција је коришћена за усклађивање са класом енергетске ефикасности и захтевима екодизајна (у складу са стандардима ЕУ 65/2014 и ЕУ 66/2014). Тестови у складу са: IEC/EN 60350-1. Врата пећнице треба да буду затворена током кувања како функција не би била прекидана и како би пећница радила на највишем могућем степену енергетске ефикасности. Када користите ову функцију, лампица се аутоматски искључује. Код неких модела потребно је 30 сек.
- Аутоматско искључивање – из безбедносних разлога, ако је функција загревања активна и никаква подешавања нису промењена, уређај ће се аутоматски искључити након одређеног временског периода. Ако намерава да покренете функцију загревања за време трајања које премашује време аутоматског искључивања, подесите време кувања.
  - 12,5 ч: 30-115 °C
  - 8,5 ч: 120-195 °C
  - 5,5 ч: 200-245 °C
  - 3 ч: 250-максимум °C

## 10. ЕКОЛОШКА ПИТАЊА

Рециклирајте материјале означене симболом . Ставите амбалажу у одговарајуће контејнере да бисте је рециклирали. Помозите у заштити животне средине и људског здравља рециклирањем отпада који потиче од електричних и електронских уре-

ђаја. Не одлажите уређаје означене симболом  заједно са кућним отпадом. Однесите производ локалној служби за рециклажу или се обратите локалној администрацији.

1. VARNOSTNE INFORMACIJE.....	30	6. NAMIGI IN NASVETI.....	37
2. VARNOSTNA NAVODILA.....	31	7. SKRB IN ČIŠČENJE.....	38
3. OPIS IZDELKA.....	34	8. ODPRAVLJANJE TEŽAV.....	40
4. PRED PRVO UPORABO.....	34	9. ENERGIJSKA UČINKOVITOST.....	41
5. DNEVNA UPORABA.....	34	10. SKRB ZA OKOLJE.....	42

## 1. ⚠ VARNOSTNE INFORMACIJE

Pred namestitvijo in uporabo naprave natančno preberite priložena navodila. Proizvajalec ni odgovoren za poškodbe ali škodo, nastalo zaradi nepravilne namestitve ali uporabe. Navodila vedno shranite na varnem in dostopnem mestu za poznejšo uporabo.

### 1.1 Varnost otrok in ranljivih oseb

- To napravo lahko otroci od osmega leta naprej ter osebe z zmanjšanimi telesnimi, čutnimi ali razumskimi sposobnostmi ali s pomanjkanjem izkušenj ter znanja uporabljajo le pod nadzorom ali če so dobile ustrezna navodila glede varne uporabe naprave in če se zavedajo nevarnosti, ki obstajajo. Otroci, mlajši od osem (8) let, ter osebe z visoko stopnjo invalidnosti se ne smejo približevati napra-

vi, če niso pod nenehnim nadzorom.

- Otroci morajo biti pod nadzorom, da se ne igrajo z napravo in .
- Embalažo hranite izven dosega otrok in jo pravilno zavrzite.
- OPOZORILO: Naprava in dostopni deli med uporabo postanejo vroči. Med uporabo in hlajenjem naj bodo otroci in hišni ljubljenci stran od naprave.
- Aktivirajte varovalko za otroke, če je na voljo.
- Otroci ne smejo čistiti ali vzdrževati naprave brez nadzora.

### 1.2 Splošna varnost

- Ta naprava je namenjena le kuhanju.
- Ta naprava je namenjena zgolj uporabi v gospodinjstvu v notranjem okolju.
- Ta naprava se lahko uporablja v pisarnah, hotelskih

sobah, sobah motelov, kjer nudijo prenočišča z zajtrkom, kmečkih turizmih in drugih podobnih nastanitvenih objektih, kjer takšna uporaba ne presega (povprečnih) ravni domače uporabe.

- Ne uporabljajte, preden jo namestite v vgrajeno strukturo.
- Pred vzdrževalnimi deli napravo odklopite iz napajanja.
- Če je napajalni kabel poškodovan, ga mora zamenjati proizvajalec, pooblaščen servisni center ali druga strokovno usposobljena oseba, da se izognete nevarnosti električnega udara.
- **OPOZORILO:** Zagotovite, da je naprava izključena, preden zamenjate žarnico, da preprečite možnost električnega udara.
- **OPOZORILO:** Naprava in dostopni deli med uporabo

postanejo vroči. Pazite, da se ne dotaknete grelcev ali površine naprave.

- Vedno si nadenite zaščitne rokavice, ko opremo in pekače jemljete iz ali jih nameščate v pečico.
- Če želite odstraniti nosilce za rešetke, najprej potegnite sprednji del nosilca rešetke, nato pa še zadnji del, stran od bočnih sten. Nosilce rešetk namestite v obratnem zaporedju.
- Za čiščenje naprave ne uporabljajte parnega čistilnika.
- Za čiščenje steklenih vrat ne uporabljajte grobih čistilnih sredstev ali ostrega kovinskega strgala, da ne poškodujete stekla.
- Pred pirolitičnim čiščenjem iz notranjosti naprave odstranite vso opremo in odvečno razlito olje ali maščobne obloge.

## 2. VARNOSTNA NAVODILA

### 2.1 Namestitev

#### **UPOZORNENIE!**

To napravo lahko namesti le strokovno usposobljena oseba.

- Odstranite vso embalažo.
- Ne nameščajte ali uporabljajte poškodovane naprave.

- Upošteвайте navodila za namestitev, ki so na voljo na našem spletnem mestu.
- Pri premikanju naprave bodite previdni, ker je težka. Vedno uporabljajte zaščitne rokavice in zaprto obutev.
- Naprave ne vlecite za ročaj.
- Napravo namestite na varno in primerno mesto, ki ustreza zahtevam za namestitev.
- Upošteвайте predpisano najmanjšo razdaljo do drugih naprav in enot.

- Pred namestitvijo naprave se prepričajte, da je poravnana in da se vrata neovirano odpirajo.
- Naprava je opremljena z električnim hladilnim sistemom. Za krmiljenje slednjega je potrebno električno napajanje.

## 2.2 Električne povezave

### UPOZORNENIE!

Nevarnost požara in električnega udara.

- Električno priključitev mora opraviti usposobljen električar.
- Preverite, ali so parametri s ploščice za tehnične navedbe združljivi z električno napetostjo omrežja.
- Naprava mora biti ozemljena. Vedno uporabljajte pravilno nameščeno vtičnico z zaščito pred električnim udarom.
- Ne uporabljajte razdelilnikov in podaljškov.
- Izogibajte se poškodbam omrežnega vtiča in kabla. Če je potrebna zamenjava, jo mora opraviti naš pooblaščen servisni center.
- Ne dopustite, da se napajalni kabli dotikajo ali približujejo vratom aparata ali niši pod njim, zlasti ko je aparat v delovanju ali so vrata vroča.
- Zaščita pred udarci pri delih pod napetostjo in izoliranih delih mora biti pritrjena tako, da je ni mogoče odstraniti brez orodja.
- Vtič vtaknite v vtičnico šele ob koncu postopka nameščanja. Po namestitvi poskrbite za dostop do vtičnice.
- Če je omrežna vtičnica razrahljana, vanjo ne priključite omrežnega vtiča.
- Ne odklapljajte naprave tako, da potegnete za napajalni kabel. Vedno povlecite za omrežni vtič.
- Vedno uporabljajte ustrezne izolacijske naprave: zaščita pred izklopi, varovalke (navojne varovalke, odstranjene iz nosilca), odklopniki za ozemljitveni uhajavi tok in kontaktorji.
- Električna napeljava mora imeti izolacijsko napravo, ki odklopi napravo od omrežja na vseh stikalih, z odprtino kontakta vsaj 3 mm.
- Preden vtaknete vtič v vtičnico, povsem zaprite vrata naprave.
- Ta naprava je dobavljena z vtičem in napajalnim kablom.

### Vrste kablov, ki so primerni za priključitev ali zamenjavo za Evropo:

H07 RN-F, H05 RN-F, H05 RRF, H05 VV-F, H05 V2V2-F (T90), H05 BB-F

Za presek kabla si oglejte skupno moč na ploščici za tehnične navedbe. Ogledate si lahko tudi preglednico:

Skupna moč (W)	Presek kabla (mm <sup>2</sup> )
maksimalno 1,380	3x0.75
maksimalno 2,300	3x1
maksimalno 3,680	3x1.5

Ozemljitveni kabel (zeleni/rumeni kabel) mora biti 2 cm daljši od rjave faze in modrih nevtralnih kablov

## 2.3 Uporaba

### UPOZORNENIE!

Nevarnost poškodbe, opeklin in električnega udara ali eksplozije.

- Ne spreminjajte specifikacij te naprave.
- Prepričajte se, da prezračevalne odprtine niso blokirane.
- Naprave med delovanjem ne puščajte brez nadzora.
- Po vsaki uporabi izklopite napravo.
- Bodite previdni pri odpiranju vrat naprave med delovanjem, saj se lahko sprostijo vroč zrak in vnetljive mešanice alkoholnih sestavin.
- Naprave se ne dotikajte z mokrimi rokami, ali kadar je v stiku z vodo.
- Ne pritiskajte odprtih vrat.
- Naprave ne uporabljajte kot delovno površino ali površino za odlaganje.
- Ko so vrata odprta, se izogibajte iskram in odprtemu ognju v bližini aparata.
- Za konzerviranje uporabljajte samo odobreno steklo in kozarce.
- V bližini naprave ne postavljajte vnetljivih snovi.

### UPOZORNENIE!

Obstaja nevarnost škode na napravi.

- Za preprečevanje poškodb ali razbarvanja emailja:
  - ne postavljajte posode za peko ali predmetov neposredno na dno pečice.
  - aluminijaste folije ne postavljajte neposredno na dno pečice.

- Ne smete postaviti vode neposredno v vročo napravo.
- po kuhanju ne puščajte vlažne posode in jedi v napravi.
- bodite previdni pri odstranjevanju ali namestitvi dodatkov.
- Razbarvanje emajla ali nerjavečega jekla ne vpliva na delovanje naprave.
- Za vlažne torte uporabite globoko posodo, saj lahko sadni sokovi povzročijo trajne madeže.
- Vedno kuhajte z zaprtimi vrati naprave.
- Če je naprava nameščena za pohištvno ploščo, med uporabo ali dokler se naprava popolnoma ne ohladi, plošče ne zapirajte, da preprečite poškodbe zaradi toplote in vlage.
- Obvestilo o žarnici/-ah v notranjosti tega izdelka in o rezervnih žarnicah, ki se prodajajo ločeno: Te žarnice so izdelane, da prenesejo skrajno zahtevne razmere v gospodinjskih napravah, kot so temperatura, vibracije, vlaga; ali so izdelane za signalizacijo, da je naprava vklopljena. Niso namenjene za uporabo v drugih napravah in niso primerne za sobno razsvetljavo v gospodinjstvu.
- Ta izdelek vsebuje svetlobni vir razreda energijske učinkovitosti G.
- Uporabite samo žarnice z enakimi specifikacijami.
- Za popravilo naprave se obrnite na pooblaščen servisni center. Uporabite samo originalne rezervne dele.

## 2.4 Vzdrževanje in čiščenje

### **UPOZORNENIE!**

Nevarnost telesnih poškodb, požara ali škode na napravi.

- Pred vzdrževalnimi deli napravo izklopite in izvlecite napajalni kabel iz omrežne vtičnice.
- Prepričajte se, da je naprava hladna, da preprečite razbitje stekla. Če so steklene plošče vrat poškodovane, se za zamenjavo obrnite na pooblaščen servisni center.
- Pri odstranjevanju vrat z naprave bodite previdni.
- Po vsaki uporabi očistite in posušite napravo, njeno notranjost in dodatke, da preprečite kondenzacijo pare, korozijo in obrabo površine.
- Za čiščenje naprave in dodatne opreme uporabite krpo iz mikrovlakn, toplo vodo

in nevtralne detergente. Ne uporabljajte abrazivnih izdelkov, gobic, topil, ostrih robov ali kovinskih predmetov.

- Pri uporabi razpršila za pečico upoštevajte varnostna navodila na embalaži.

### **Pirolitično čiščenje**

- Preberite vsa navodila za pirolitično čiščenje
- Pred izvedbo pirolitičnega čiščenja in začetnega segrevanja pred uporabo iz notranjosti pečice odstranite:
  - vse ostanke hrane, razlito olje ali maščobne obloge.
  - vsi odstranljivi predmeti (vključno s policami, stranskimi nosilci itd., ki so priloženi napravi), še posebej lonci s prevleko proti prijemanju, ponve, pekači, pripomočki itd.
- Med pirolitičnim čiščenjem naj se otroci ne približujejo napravi, saj se ta zelo segreje in iz sprednjih odprtih uhaja vroč zrak.
- Pirolitično čiščenje sprošča hlape iz ostankov kuhanja in gradbenih materialov. Med in po začetnem predgrevanju in pirolitičnem čiščenju zagotovite dobro prezračevanje.
- Med in po pirolitičnem čiščenju ne polijte ali nalivajte vode na vrata pečice, da ne poškodujete steklenih plošč.
- Hlapi, ki se sproščajo iz pirolitičnih pečic/ostankov hrane, kot je opisano, niso škodljivi za ljudi, vključno z otroki ali osebami z zdravstvenimi težavami.
- Med pirolitičnim čiščenjem in začetnim predgrevanjem ter po tem poskrbite, da se hišni ljubljenci ne zadržujejo v bližini naprave. Majhni hišni ljubljenci (še posebej ptice in plazilci) so lahko zelo občutljivi na temperaturne spremembe in izpust hlapov.
- Nelepljive površine na loncih, ponvah, pladnjih in pripomočkih se lahko poškodujejo zaradi visokotemperaturnega pirolitičnega čiščenja in lahko sproščajo škodljive hlape v nizki koncentraciji.

## 2.5 Odlaganje

### **UPOZORNENIE!**

Nevarnost poškodbe ali zadržitve.

- Za informacije o pravilnem odlaganju naprave se obrnite na občinsko upravo.
- Napravo izključite iz električnega omrežja, nato odrežite in zavržite električni kabel.

## 3. OPIS IZDELKA

### 3.1 Splošni pregled

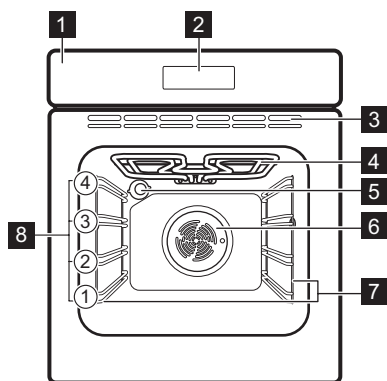

- 1 Nadzorna plošča
- 2 Prikazovalnik
- 3 Zračne reže ventilatorja
- 4 Grelnik
- 5 Žarnica

- 6 Ventilator
- 7 Nosilec police, odstranljiv
- 8 Položaji polic

### 3.2 Polja na dotik

	Za vklop in izklop naprave.
	Za navigacijo po meniju.
	Za prilagoditev nastavitvev.
	Pritisnite za nastavitev funkcije: AirFry.
	Za nastavitev funkcije kuharskega pomočnika.
	Za nastavitev funkcij časovnika.
	Za vnos nastavitvev.
	Za potrditev izbire.

## 4. PRED PRVO UPORABO

### 4.1 Nastavitev časa

1. Pritisnite **+** ali **-**, da prilagodite ure in minute.
2. Pritisnite **OK**, da potrdite.

### 4.2 Začetno predgrevanje in čiščenje

1. Prazno napravo predhodno segrejte, da odstranite neprijetne vonjave. Prostor prezračite.

2. Odstranite vso dodatno opremo in nosilce rešetk.
3. Vsako funkcijo nastavite na najvišjo temperaturo in pustite, da naprava deluje določen čas: 1 h, 15 min, 15 min. Glejte razdelek Dnevna uporaba.
4. Izklopite napravo in pustite, da se ohladi.
5. Očistite s krpo iz mikrovlaken, toplo vodo in blagim čistilnim sredstvom. Zamenjajte dodatno opremo in nosilce rešetk.

## 5. DNEVNA UPORABA

### 5.1 Funkcije pečice

**Vroči zrak:** Enakomerno pečenje, meh-koba, sušenje

**Gretje zgoraj/spodaj:** Tradicionalna pe-ka

**AirFry:** Pečenje živil z manj olja in brez papirja za peko.

**Zamrznjene jedi:** Ocvrti krompir, pečeni krompir v oblicah, spomladanski zvitki

**Funkcija pica:** Peka pizze

	<b>Gretje spodaj:</b> Peka peciva
	<b>Odtaljevanje:</b> Odtaljevanje
	<b>Vlažno pečenje:</b> Pečenje
	<b>Žar:</b> Popekanje, pečenje na žaru
	<b>Infra pečenje:</b> Pečenje mesa, popekanje
	<b>Pogrej:</b> Segrevanje, kuhanje

Če želite spremeniti funkcijo, pritisnite če želite napravo izklopiti, nato ga znova pritisnite, da jo znova vklopite.

Luč lahko med nekaterimi funkcijami peči pri temperaturi, nižji od 80°C, samodejno ugasne.

## 5.2 Nastavitev: Funkcije peči

1. Pritisnite za vklop naprave.
2. Za navigacijo do funkcij pritisnite ali .
3. Pritisnite za nastavitev temperature.
4. Pritisnite OK.
5. Pritisnite za izklop funkcije gretja.

Vrstica poteka - vizualno prikazuje, kdaj naprava doseže nastavljeno temperaturo ali kdaj se čas kuhanja izteče.

Hitro segrevanje peči - pritisnite in držite OK za 3 sekunde med segrevanjem, da skrajšate čas segrevanja. Na voljo je za nekatere funkcije peči. Ventilator se lahko vklopi samodejno.

## 5.3 Časovnik

1. Pritisnite .
2. Pritisnite , da izberete funkcijo časovnika.
3. Pritisnite za nastavitev časa. Pritisnite OK.

Če želite preklicati funkcijo časovnika, pritisnite in držite 3 sekunde .

Funkcije timerja	
	Za nastavitev odštevanja. Ko se programska ura izteče, se oglasi zvočni signal.
	Za nastavitev odštevanja. Ko časovnik konča, se oglasi signal in kuhanje se ustavi.
	Za zamik začetka in/ali konca pečenja.
<b>Čas delovanja</b>	Za prikaz, kako dolgo naprava deluje od trenutka, ko zaženete funkcijo. Ponastavitev lahko opravite v meniju časovnika.

## 5.4 Nastavitev: Kuharski pomočnik























Podmeni Kuharski pomočnik je sestavljen iz programov, ki so zasnovani za določene jedi. Programi se zaženejo z ustrezno nastavitvijo. Med kuhanjem lahko spremenite čas in temperaturo.







1. Pritisnite za vklop naprave.
2. Pritisnite .
3. Pritisnite za izbiro funkcij kuharskega pomočnika.
4. Pritisnite za prilagoditev nastavitve, če je to potrebno.
5. Pritisnite OK, da potrdite.
6. Ko se funkcija konča, preverite, ali je hrana pripravljena. Po potrebi podaljšajte čas kuhanja. Za kuhanje s pomočjo kuharskega pomočnika in sonde za jedi je postopek enak.

## Podmeni: Kuharski pomočnik



Legenda	
<b>g</b>	Na voljo je nastavitev teže.
	Preden začnete peči, predhodno ogrejte aparat.
	Višina rešetke. Glejte razdelek Opis izdelka.

Jedi	
 <b>Pica</b>	 ; <b>pekač za pecivo</b> , obložen s papirjem za peko
 <b>Piščanec</b> 1 - 1,5 kg; sveže	<b>9</b>  <b>2</b> ; posoda za enolončnico na <b>pekaču za pecivo</b> Po polovici časa pečenja piščanca obrnite, da se enakomerno zapeče.
 <b>Govedina</b> 1 - 1,5 kg; 4 - 5 cm debelih kosov	 ; <b>pekač za pecivo</b> Nekaj minut pražite meso v vroči posodi. Vstavite v aparat.
 <b>Fileji</b>	 ; posoda za enolončnico na <b>mreži za pečenje</b>
 <b>Lazanja</b> 1 - 1,5 kg	 <b>2</b> ; posoda za enolončnico na <b>mreži za pečenje</b>
 <b>Kiš</b>	 ; model za pečenje na <b>mreži za pečenje</b>
 <b>Krompir</b> 1 kg	 ; <b>pekač za pecivo</b> Postavite cele neolupljene krompirje na pekač za pecivo.
 <b>Zelenjav-na gratin</b> 1 - 1,5kg	 ; <b>pekač za pecivo</b> , obložen s papirjem za peko Narezite zelenjavo na kose.
 <b>Muffini</b>	 ; <b>pekač za muffine</b> na <b>mreži za pečenje</b>
 <b>Ciabatta</b> 0,8 kg	 ; <b>pekač za pecivo</b> , obložen s papirjem za pek Več časa, potrebnega za beli kruh.



## 5.5 Spreminjanje: Nastavitve

1. Pritisnite  za vklop naprave.
2. Pritisnite  za dostop do nastavitvev.
3. Pritisnite  ali  za prilagoditev nastavitvev. Pritisnite **OK**.
4. Pritisnite  ali  za prilagoditev vrednosti.
5. Pritisnite **OK** za potrditev ali izstop iz načina prilagajanja.
6. Pritisnite  za izhod iz nastavitvev.

## Podmeni: Nastavitve

Nastavev	Vrednost
<b>01</b> Pirolitično čiščenje	Programi čiščenja
<b>02</b> Ura	Spremeni
<b>03</b> Osvetlitev	Vklop/Izklop
<b>04</b> Hitro segrevanje pečice	Vklop/Izklop
<b>05</b> Čas delovanja	Vklop/Izklop
<b>06</b> Osvetlitev	1-5
<b>07</b> Zvok tipk	Beep, Clic, None
<b>08</b> Glasnost	1-4
<b>09</b> -	-
<b>10</b> Sonda za hrano <sup>1)</sup>	1  - Alarm, 2  - Alarm in zaustavitev
<b>11</b> Opomnik za čiščenje <sup>1)</sup>	Vklop/Izklop
<b>12</b> -	-
<b>13</b> Predstavitveni način	Aktivacijska koda: 2468
<b>14</b> Različica programske opreme	Preverjanje
<b>15</b> Ponastavi vse nastavitve	Da/ne

<sup>1)</sup> samo izbrani modeli



Nastavitve se privzeto začnejo pri **02**. Uporabite  in  za navigacijo.

## 5.6 Ključavnica

Ta funkcija preprečuje naključno spreminjanje funkcije aparata.

Ko je vklopljena, ko je naprava v uporabi, zaklene upravljalno ploščo in vrata, zaradi česar se trenutne nastavitve kuhanja nadaljujejo.

Ko je vklopljena, ko je naprava izklopljena, ohranja upravljalno ploščo zaklenjeno, kar preprečuje nenamerno vklop naprave.

  - pritisnite in držite, da vklopite ali izklopite funkcijo.

 - utripne 3-krat, ko je zapora vklopljena.

## 5.7 Dodatna oprema



Dodatna oprema je na voljo glede na model. Skenirajte QR kodo, da preverite, kako uporabljati dodatno opremo, ki je priložena napravi. Dodatno opremo lahko naročite ločeno. Za več informacij se obrnite na lokalnega dobavitelja.

Mala zarezna na vrhu poveča varnost in zaščiti pred nagibom. Rob okrog mreže preprečuje je zdrs posode s police.

Dodatno opremo (rešetka/pladenj) vstavite v vodila nosilca rešetk. Poskrbite, da se bo pločica dotikala hrbtne strani pečice, nogice pa bodo obrnjene navzdol.

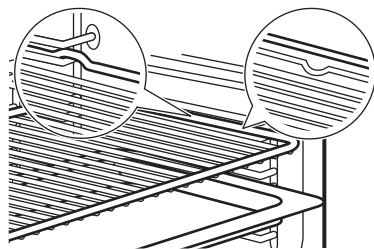

Če ima pekač nagib, ga namestite proti zadnjemu delu notranjosti pečice.

Če je na dodatni opremi napis, se prepričajte, da je obrnjen proti vam.

Če uporabljate pladenj z luknjami, pod njega postavite pladenj/posodo za zbiranje kapljic tekočine.







## 6. NAMIGI IN NASVETI

### 6.1 Priporočila za pečenje

Temperature in časi pečenja v razpredelnicah so le smernice. Odvisni so od receptov ter kakovosti in količine uporabljenih sestavin. Če za določen recept ne najdete nastavitve, poiščite podobne.





Položaje rešetk štejte od spodaj navzgor.

**Simboli, uporabljeni v razpredelnicah:**





	Vrsta živila
	Funkcija pečice
	Temperatura
	Položaj rešetke
	Čas priprave (min)
	Dodatne informacije

### 6.2 Vlažno pečenje

Za najboljše rezultate upoštevajte priporočila, navedena v spodnji razpredelnici.

	°C			
Buhtlji, 12 kosov	180	2	35–40	1)
Žemlje, 9 kosov	180	2	35–40	1)
Pizza, zamrznjena, 0,35 kg	220	2	35–40	2)







	°C			
Rulada	170	2	30–40	1)
Čokoladni kolač z lešniki	180	2	30–40	1)
Soufflé/Narastek, 6 kosov	200	3	30–40	3)
Testo za kolač	170	2	20–30	4)
Viktorijin kolač	170	2	35–45	5)
Poširana riba, 0,3 kg	180	3	35–45	1)
Cela riba, 0,2 kg	180	3	35–45	1)
Ribji file, 0,3 kg	180	3	35–45	6)
Poširano meso, 0,25 kg	200	3	40–50	1)
Šašlik, 0,5 kg	200	3	25–35	1)
Piškotki, 16 kosov	180	2	20–30	1)
Makaroni, 20 kosov	180	2	40–45	1)
Muffini, 12 kosov	170	2	30–40	1)
Slano pecivo, 16 kosov	170	2	35–45	1)
Piškoti iz krhkega testa, 20 kosov	150	2	40–50	1)
Kolački, 8 kosov	170	2	20–30	1)













	°C			
Zelenjava, poširana, 0,4 kg	180	3	35-40	1)
Vegetarijska omeleta	200	3	30-45	6)
Mediteranska zelenjava, 0,7 kg	180	4	35-40	1)

- 1) Uporabite pekač ali prestrezno posodo.
- 2) Uporabite mrežo za pečenje.
- 3) Uporabite keramične ramekine na mreži za pečenje.
- 4) Uporabite model za testo za kolač na mreži za pečenje.
- 5) Uporabite posodo za peko na mreži za pečenje.
- 6) Uporabite posodo za pico na mreži za pečenje.

### 6.3 Informacije za testne inštitute

Preizkusi v skladu z IEC 60350-1.

		°C		
Drobno pecivo, 16 kosov na pekač				
	3	150	25 - 35	1)
	3	150	20 - 30	1)2)
	1 in 3	150	20 - 30	1)
Jabolčna pita, 2 modela za pečenje Ø 20 cm				

		°C		
	2	170	80 - 100	3)
	2	160	70 - 90	3)
Biskvit, tortni model Ø 26 cm				
	2	160	30 - 40	3)2)
	2	160	30 - 40	3)
	1 in 3	160	25 - 40	3)2)
Piškoti iz krh. testa				
	3	150	20 - 30	1)
	2	150	20 - 30	1)
	1 in 3	150	15 - 25	1)
Toast				
	3	Največje	5 - 7	3)4)

- 1) Uporabite Pekač za pecivo.
- 2) Napravo 10 minut predhodno ogrevajte. Ne uporabljajte funkcije: Hitro segrevanje pečice.
- 3) Uporabite Mreža za pečenje.
- 4) Napravo predgrejte, dokler ni dosežena nastavljena temperatura. Ne uporabljajte funkcije: Hitro segrevanje pečice.

## 7. SKRBI IN ČIŠČENJE

### 7.1 Opombe o čiščenju

- Za kovinske površine uporabite čistilno raztopino.
- Za odstranjevanje ostankov apnenca uporabite tekoči odstranjevalec vodnega kamna, ki ga priporoča proizvajalec.
- V napravi ali na steklenih ploščah vrat se lahko nabira vlaga. Za zmanjšanje kondenzacije pustite napravo delovati 10 minut pred kuhanjem. Živil v napravi ne shranjujte dlje kot 20 minut.
- Pripomočkov ne pomivajte v pomivalnem stroju.

### 7.2 Odstranjevanje nosilcev rešetk

1. Poskrbite, da je naprava hladna.
2. Sprednji del nosilca rešetke povlecite stran od stranske stene.
3. Zadnji del nosilca rešetke potegnite s stranskih sten in ga odstranite.

4. Nosilce rešetk namestite nazaj v prvotni položaj. Ponovite korake v obratnem vrstnem redu.

Če so priložena teleskopska vodila, morajo biti njihovi zadrževalni zatiči usmerjeni naprej.

### 7.3 Pirolitično čiščenje

Ta program požge preostalo umazanijo v napravi. Uporabite vedno, ko je napravo potrebno temeljito očistiti.

Če v isti kuhinjski element namestite druge naprave, jih ne uporabljajte sočasno s to funkcijo. To lahko poškoduje pečico.

1. Poskrbite, da je naprava hladna.
2. Odstranite vso opremo
3. Notranjost pečice in notranje steklo vrat očistite s toplo vodo, mehko krpo in blagim čistilnim sredstvom.
4. Pritisnite  za vklop naprave.

5. Pritisnite .
6. Pritisnite  $\wedge$  ali  $\vee$ , da izberete **01**. Pritisnite **OK**.
7. Pritisnite **OK** za začetek čiščenja.

Čiščenje	Trajanje
Rahlo čiščenje	2 h

Ko se zažene čiščenje, so vrata pečice zaklenjena in luč je ugasnjena. Funkcije ne začnete, če niste povsem zaprli vrat pečice. Ventilator za hlajenje deluje z višjo hitrostjo.

8. Ko čistite konce, najprej izklopite napravo in počakajte, da se ohladi. Notranjost pečice očistite z mehko krpo.

#### 7.4 Opomnik za čiščenje

Ko po kuhanju na prikazovalniku utripa , vas naprava opomni, da jo je potrebno očistiti s pirolitičnim čiščenjem. Opomnik lahko izklopite v podmeniju: Nastavitve. Glejte Dnevna uporaba, Spreminjanje: Nastavitve

#### 7.5 Odstranjanje in nameščanje vrat

Vrata pečice imajo štiri steklene plošče. Vrata pečice in notranje steklene plošče lahko odstranite za čiščenje. Preden odstranite steklene plošče, preberite celotna navodila „Odstranjanje in nameščanje vrat“.

#### **POZOR!**

Naprave ne uporabljajte brez steklenih plošč.

1. Odprite vrata do konca in primite tečaja.

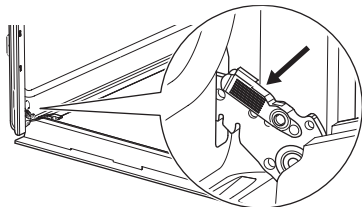

2. Dvignite in vlecite zapahe, dokler se ne zaskočijo.

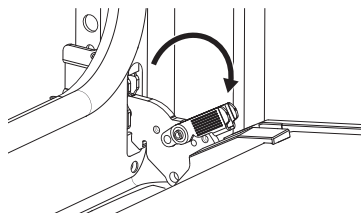

3. Zaprite vrata pečice do polovice do prvega položaja odpiranja. Potem jih dvignite in povlecite, da jih snamete s tečajev.

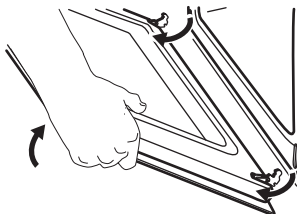

4. Vrata položite na mehko krpo na trdno površino in sprostite sistem zapiranja, da boste lahko odstranili steklene plošče.

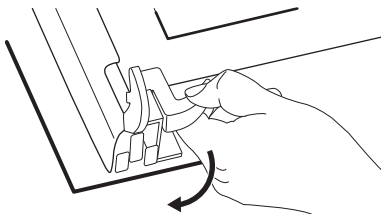

5. Obrnite zaponki za 90° in ju snemite z nunejnega mesta.

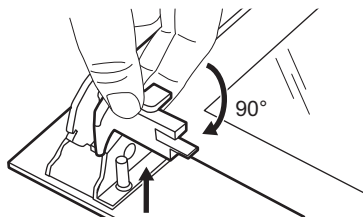

6. Najprej previdno dvignite in nato odstranite steklene plošče drugo za drugo. Začnite z zgornjo ploščo.

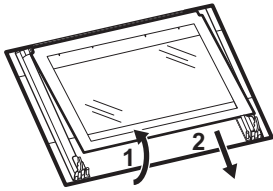

7. Steklene plošče očistite z vodo in milom. Steklene plošče temeljito posušite. Steklenih plošč ne pomivajte v pomivalnem stroju.
8. Po čiščenju namestite steklene plošče in vrata pečice.

Če so vrata pravilno nameščena, boste pri zapiranju zapahov zaslišali klik.

Pazite, da stekleni plošči ( **A**, **B** in **C** ) namestite nazaj v pravem zaporedju. Preverite simbol/natis na strani steklene plošče. Vsaka steklena plošča je videti drugačna, da je razstavljanje in sestavljanje lažje.

Ko je okvir vrat pravilno nameščen, se zasliši klik.

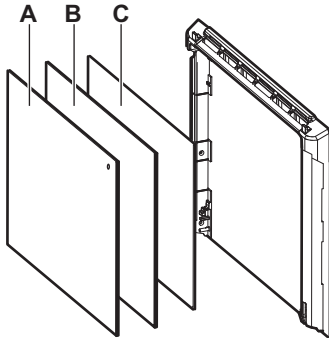

## 8. ODPRAVLJANJE TEŽAV

Če težave ne morete razrešiti sami, se obrnite na prodajalca ali pooblaščen servisni center. Servisne podrobnosti so navedene na ploščici za tehnične navedbe, ki se nahaja na sprednjem okvirju. Vidna je, ko odprete vrata. Ne odstranjujte ploščice za tehnične navedbe.

Če se na prikazovalniku prikaže koda napake, ki je ni v razpredelnici, izklopite in vklopite varovalko, da ponovno zaženete napravo. Če se koda napake pojavi ponovno, se obrnite na pooblaščen servisni center.

Poskrbite, da bo srednja steklena plošča vstavljena na pravo mesto.

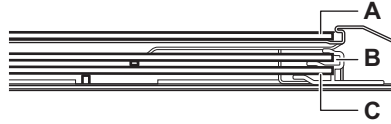

### 7.6 Zamenjava žarnice

Odklopite napravo iz električnega omrežja in počakajte, da se ohladi.

Žarnico zamenjajte z ustrežno žarnico, odporno proti visoki temperaturi 300 °C.

#### Žarnica na zadnji steni

1. Obrnite steklen pokrov in ga odstranite.
2. Očistite stekleni pokrov.
3. Zamenjajte žarnico.
4. Namestite stekleni pokrov.

**Naprave ni mogoče vklopiti ali je uporabljati.** - Naprava ni priključena na električno napajanje ali je priključena nepravilno.

**Naprava se ne segreje.**

- Vrata niso pravilno zaprta.
- Ključavnica je vklopljena.
- Vklopljen je samodejni izklop.

**Žarnica ne deluje.** - Žarnica je pregorela. Zamenjajte žarnico.

**Žarnica je izklopljena.** - Vlažno pečenje - je aktiviran.

**Na zaslonu se prikaže "00:00".** - Prišlo je do izpada elektrike. Nastavite uro.

**Err C3** - Zaprite vrata. Za vklop in izklop naprave. Preverite, da zapora vrat ni pokvarjena.

**Err F102** - Zaprite vrata. Preverite, da zapora vrat ni pokvarjena.

## 9. ENERGIJSKA UČINKOVITOST

### 9.1 Informacijski list izdelka in informacije o izdelku v skladu z (EU) št. 65/2014 in (EU) št. 66/2014

Ime dobavitelja	Electrolux
Identifikacija modela	COPP03K 944068597 COPP05K 944068598 COPP10K 944068602 COPP10X 944068601 EOF7P86H3 944068606 EOKPP0B0 944068595 LOF7P16K 944068607 XOP0PNK 944068596
Indeks energijske učinkovitosti	81.7
Razred energijske učinkovitosti	A+
Poraba energije pri standardni obremenitvi, običajni način	0.94 kWh/cikel
Poraba energije pri standardni obremenitvi, način z ventilatorjem	0.67 kWh/cikel
Število votlin pečice	1
Toplotni vir	Električna energija
Prostornina	65 l
Vrsta pečice	Pečica, v vgrajenem štedilniku
Masa	COPP03K 35.0 kg COPP05K 35.0 kg COPP10K 35.0 kg COPP10X 34.8 kg EOF7P86H3 34.8 kg EOKPP0B0 34.7 kg LOF7P16K 34.8 kg XOP0PNK 36.0 kg

Naprava je preizkušena v skladu z: EN IEC 60350-1.

### 9.2 Zahteve glede informacij v skladu z uredbo (EU) št. 2023/826

Poraba energije v stanju pripravljenosti	0,8 W
Najdaljši čas, ki je potreben, da oprema samodejno doseže ustrezen način nizke moči	20 min

Naprava je preizkušena v skladu z: EN 50564.

### 9.3 Nasveti za varčevanje z energijo

- Med kuhanjem imejte vrata zaprta in jih ne odpirajte pogosto.
- Poskrbite, da bo tesnilo vrat čisto, in preverite, da je dobro nameščeno.
- Uporabljajte kovinsko ali temno, neodsevno posodo.
- Preskočite predgrevanje, razen če je potrebno.
- Zmanjšajte odmore med peko več jedi.
- Kadar je mogoče, za varčevanje z energijo uporabljajte funkcije pečenja z ventilatorjem (samo pri izbranih modelih).
- Za ohranjanje toplote hrane uporabite preostalo toploto. Zmanjšajte temperaturo naprave najmanj 3–10 min pred koncem kuhanja.
- Med kuhanjem ugasnite žarnico, razen če je potrebna. Oglejte si Nastavitve.
- Vlažno pečenje (samo izbrani modeli) – ta funkcija je bila uporabljena za skladnost z zahtevami razreda energetske učinkovitosti in okoljsko primerne zasnove (v skladu z EU 65/2014 in EU 66/2014). Preizkusi v skladu z: IEC/EN 60350-1. Med pečenjem morajo biti vrata pečice zaprta, da se funkcija ne prekine in pečica deluje z največjo energijsko učinkovitostjo. Ko uporabite to funkcijo, luč samodejno ugasne. Pri nekaterih modelih traja 30 sek.
- Samodejni izklop – iz varnostnih razlogov se naprava po določenem času samodejno izklopi, če je funkcija pečice vklopljena in nastavitve niso spremenjene. Če nameravate funkcijo pečice uporabljati

dlje časa, kot je čas za samodejni izklop, nastavite dolžino pečenja.

– 12,5 h: 30-115 °C

– 8,5 h: 120–195 °C

– 5,5 h: 200–245 °C

– 3 h: 250–maksimum °C

## 10. SKRB ZA OKOLJE

Reciklirajte materiale, označene s simbolom . Embalažo odložite v ustrezne zabojnike za reciklažo. Pomagajte varovati okolje in zdravje ljudi z recikliranjem odpadkov električnih in elektronskih naprav. Naprave, ozna-

čene s simbolom, ne odlagajte  skupaj z gospodinjskimi odpadki. Izdelek vrnite krajev-  
nemu obratu za recikliranje ali se obrnite na občinsko službo.



